

RANCANGAN AKHIR RENCANA KERJA TAHUN 2022



PEMERINTAH KABUPATEN MAGETAN
DINAS TENAGA KERJA
TAHUN 2021

DAFTAR ISI

BAB I	1
PENDAHULUAN	1
1.1 Latar Belakang	1
1.2 Landasan Hukum	3
1.3 Maksud dan Tujuan	4
1.4 Sistematika Penulisan	5
BAB II	6
HASIL EVALUASI RENJA PERANGKAT DAERAH	6
2.1 Evaluasi Pelaksanaan Renja Perangkat Daerah Tahun Lalu dan Capaian Renstra Dinas Tenaga Kerja	6
2.2 Analisis Kinerja Pelayanan Dinas Tenaga Kerja	27
2.3 Isu-isu Penting Penyelenggaraan Tugas dan Fungsi Dinas Tenaga Kerja	28
2.4 Review terhadap Rancangan Awal RKPD	28
2.5. Penelaahan Usulan Program dan Kegiatan Masyarakat	39
BAB III	40
TUJUAN DAN SASARAN PERANGKAT DAERAH	40
3.1 Telaahan terhadap Kebijakan Nasional	40
3.2 Tujuan dan sasaran Renja Dinas Tenaga Kerja	42
3.3 Program dan Kegiatan	43
BAB IV	45
RENCANA KERJA DAN PENDANAAN PERANGKA DAERAH	45
BAB V	51
PENUTUP	51

BAB I

PENDAHULUAN

1.1 Latar Belakang

Berdasarkan Undang-Undang Nomor 25 Tahun 2004 tentang Sistem Perencanaan Pembangunan Nasional telah mewajibkan setiap Organisasi Perangkat Daerah (OPD) untuk menyusun Rencana Kerja (Renja) OPD sebagai pedoman kerja selama periode 1 (satu) Tahun dan berfungsi untuk menterjemahkan perencanaan strategi lima tahunan kedalam perencanaan tahunan yang sifatnya lebih operasional.

Permendagri Nomor 86 Tahun 2017 tentang Tata Cara Perencanaan, Pengendalian dan Evaluasi Rancangan Peraturan Daerah Tentang RPJPD dan RPJMD, Serta Tata Cara Perubahan RPJPD, RPJMD dan RKPD. Rencana Kerja Perangkat Daerah atau yang disebut Renja adalah dokumen perencanaan Perangkat Daerah untuk 1 (satu) tahun yang merupakan penjabaran visi, misi, dan program seperti yang ditetapkan dalam Rencana Strategis (Renstra) dan sesuai arahan operasional dalam Rencana Kerja Pembangunan Daerah (RKPD)

Selanjutnya Renja Dinas Tenaga Kerja Kabupaten Magetan tersusun dari program dan kegiatan didasarkan pada kebutuhan riil yang diakomodasi secara terpadu, partisipatif dan merupakan usulan masing-masing bidang dan sekretariat dengan menyesuaikan perkiraan alokasi anggaran yang tersedia.

Penyusunan Renja ini nantinya akan menjadi acuan bagi Dinas Tenaga Kerja untuk memasukkan program dan kegiatan ke dalam KUA-PPAS dan yang akan dilaksanakan dalam Rencana Kerja Anggaran (RKA) tahun 2022. Selain itu Renja juga merupakan salah satu instrumen evaluasi pelaksanaan program/kegiatan Dinas Tenaga Kerja untuk mengetahui capaian kinerja sebagai wujud dari kinerja Dinas Tenaga Kerja.

Sesuai Peraturan Menteri Dalam Negeri Nomor 86 Tahun 2017 Tentang Tata Cara Perencanaan, Pengendalian dan Evaluasi Rancangan Peraturan Daerah Tentang RPJPD dan RPJMD, Serta Tata Cara Perubahan RPJPD, RPJMD dan RKPD, Renja Perangkat Daerah disusun dengan tahapan :

1. Persiapan Penyusunan

Persiapan penyusunan renja meliputi : (a) rancangan keputusan Kepala Dinas Tenaga Kerja tentang pembentukan tim penyusun Renja Perangkat Daerah (b) orientasi mengenai Renja Perangkat Daerah (c) Penyusunan agenda kerja tim penyusun Renja Perangkat Daerah (d) Penyiapan data dan informasi perencanaan pembangunan Daerah berdasarkan SIPD

2. Penyusunan Rancangan awal

Penyusunan rancangan awal Renja Perangkat Daerah berpedoman pada Renstra Perangkat Daerah, hasil evaluasi Renja Perangkat Daerah tahun lalu dan hasil evaluasi Renja Perangkat Daerah tahun berjalan. Penyusunan rancangan awal Renja Perangkat Daerah mencakup : (a) Analisis gambaran pelayanan Perangkat Daerah (b) Hasil Evaluasi Renja Perangkat Daerah tahun lalu.

3. Penyusunan Rancangan

Penyusunan rancangan Renja Perangkat Daerah merupakan proses penyempurnaan rancangan awal Renja Perangkat Daerah berdasarkan surat edaran Kepala Daerah tentang penyusunan rancangan Renja Perangkat Daerah. Rancangan Renja Perangkat Daerah tersebut dibahas dan disempurnakan dalam orum perangkat Daerah/lintas perangkat Daerah dan harus sudah selaras dengan rancangan awal RKPD.

4. Pelaksanaan Forum Perangkat Daerah/Lintas Perangkat Daerah

Forum Perangkat Daerah/lintas Perangkat Daerah dilaksanakan oleh kepala Perangkat Daerah berkoordinasi dengan BAPPEDA Kabupaten Magetan dan dilakukan pembahasan dengan pemangku kepentingan yang bertujuan untuk memperoleh masukan dalam rangka penajaman target kinerja sasaran, program dan kegiatan, lokasi dan kelompok sasaran dalam Rancangan Renja Perangkat Daerah.

5. Perumusan Rancangan Akhir

Perumusan rancangan akhir Renja Perangkat Daerah merupakan proses penyempurnaan rancangan Renja Perangkat Daerah berdasarkan berita acara kesepakatan hasil Forum Perangkat Daerah.

6. Penetapan

BAPPEDA Kabupaten Magetan menyampaikan seluruh rancangan akhir Renja Perangkat Daerah yang telah diverifikasi kepada Kepala Daerah melalui Sekretaris Daerah yang ditetapkan dengan Perbup. Renja Perangkat Daerah yang ditetapkan dengan Perbup menjadi pedoman Perangkat Daerah dalam menyusun RKA Perangkat Daerah.

Penyusunan Renja dari Rancangan awal renja sampai rancangan akhir renja dipengaruhi oleh dokumen perencanaan lainnya yaitu Renstra Dinas Tenaga Kerja, rancangan awal RKPD, dan rancangan akhir RKPD. Secara diagramatis alur penyusunan rencana kerja dapat dilihat pada gambar berikut :

Gambar 1.1

Hubungan Keterkaitan Antara Renja Perangkat Daerah dengan Dokumen Perencanaan Lainnya

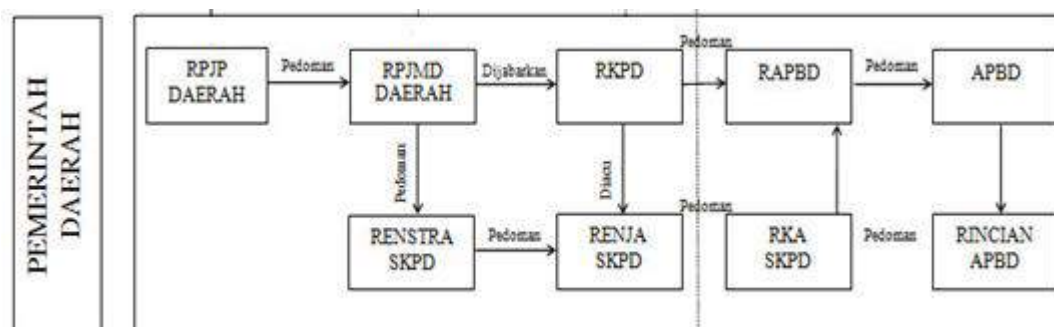

1.2 Landasan Hukum

Peraturan perundang-undangan yang di gunakan sebagai landasan hukum adalah :

- 1) Undang-Undang Nomor 25 Tahun 2004 tentang Sistem Perencanaan Pembangunan Nasional (Lembaran Negara Republik Indonesia Tahun 2004 Nomor 104, Tambahan Lembaran Negara Republik Indonesia Nomor 4421);
- 2) Undang-Undang Nomor 33 Tahun 2004 tentang Perimbangan Keuangan antara Pemerintah Pusat dan Pemerintah Daerah (Lembaran Negara Republik Indonesia Tahun 2004 Nomor 126, Tambahan Lembaran Negara Republik Indonesia Nomor 4438);
- 3) Undang-undang Nomor 17 Tahun 2007 tentang Rencana Pembangunan Jangka Panjang Nasional Tahun 2005 – 2025 (Lembar Negara Republik Indonesia Tahun 2007 Nomor 33, Tambahan Lembaran Negara Republik Indonesia Nomor 4438);
- 4) Undang-Undang Nomor 23 Tahun 2014 tentang Pemerintahan Daerah, sebagaimana telah diubah dengan Undang-Undang Nomor 9 Tahun 2015 tentang Perubahan kedua atas Undang-Undang Nomor 23 Tahun 2014 tentang Pemerintah Daerah (Lembaran Negara Republik Indonesia Nomor 5679);
- 5) Peraturan Pemerintah Nomor 39 Tahun 2006 tentang Tata Cara Pengendalian dan Evaluasi Pelaksanaan Rencana Pembangunan (Lembaran Negara Republik Indonesia Tahun 2006 Nomor 96, Tambahan Lembaran Negara Republik Indonesia Nomor 4663);
- 6) Peraturan Pemerintah nomor 13 tahun 2019 tentang laporan, dan evaluasi penyelenggaraan pemerintahan daerah (Lembaran Negara Republik Indonesia Tahun 2019 Nomor 52, Tambahan Lembaran Negara Republik Indonesia Nomor 6323);
- 7) Peraturan Pemerintah Republik Indonesia Nomor 18 tahun 2016 tentang Perangkat Daerah (Lembaran Negara Republik Indonesia Tahun 2016 Nomor 114, Tambahan Lembaran Negara Republik Indonesia Nomor 5887);
- 8) Peraturan Pemerintah Republik Indonesia Nomor 12 Tahun 2019 tentang Pengelolaan Keuangan Daerah (Lembar Negara Republik Indonesia Tahun 2019 Nomor 42, Tambahan Lembaran Negara Republik Indonesia Nomor 6322);
- 9) Peraturan Presiden Nomor 80 Tahun 2019 tentang Percepatan Pembangunan Ekonomi di Kawasan Gresik - Bangkalan - Mojokerto - Surabaya - Sidoarjo - Lamongan, Kawasan Bromo - Tengger - Semeru, serta Kawasan Selingkar Wilis dan Lintas Selatan (Lembaran Negara Republik Indonesia Nomor 225);
- 10) Peraturan Menteri Dalam Negeri Nomor 86 Tahun 2017 tentang Tata Cara Perencanaan, Pengendalian Dan Evaluasi Pembangunan Daerah, Tata Cara Evaluasi Rancangan Peraturan Daerah Tentang Rencana Pembangunan Jangka Panjang Daerah an Rencana Pembangunan Jangka Menengah Daerah, Serta Tata Cara Perubahan Rencana Pembangunan Jangka Panjang Daerah, Rencana Pembangunan Jangka Menengah Daerah, Dan Rencana Kerja Pemerintah Daerah; (Berita Negar Republik Indonesia Tahun 2017 Nomor 1312);

- 11) Peraturan Menteri Dalam Negeri Nomor 90 Tahun 2019 tentang Kalsifikasi, Kodefikasi dan nomenklatur perencanaan pembanguann dan keuangan daerah. (Berita Negara Republik Indonesia tahun 2019 Nomor 1447);
- 12) Peraturan Menteri Dalam Negeri Nomor 17 Tahun 2021 tentang Pedoman penyusunan Rencana Kerja Pemerintah Daerah tahun 2022. (Berita Negara Republik Indonesia tahun 2021 Nomor 496);
- 13) Peraturan Daerah Provinsi Jawa Timur Nomor 7 Tahun 2019 tentang Rencana Pembangunan Jangka Menengah Daerah Provinsi Jawa Timur tahun 2019–2024;
- 14) Peraturan Daerah Kabupaten Magetan Nomor 08 Tahun 2009 tentang Rencana Pembangunan Jangka Panjang Daerah (RJPD) Kabupaten Magetan Tahun 2005-2025; (Lembaga Daerah Kabupaten Magetan tahun 2009 Nomor 8);
- 15) Peraturan Daerah Kabupaten Magetan Nomor 15 Tahun 2016 tentang Pembentukan dan Susunan Perangkat Daerah Kabupaten Magetan;
- 16) Peraturan Bupati Magetan Nomor 74 Tahun 2016 tentang Kedudukan, Susunan Organisasi, Tugas dan Fungsi serta Tata Kerja Dinas Tenaga Kerja Kabupaten Magetan;
- 17) Peraturan Daerah Kabupaten Magetan Nomor ... Tahun 2021 tentang tentang Perubahan Rencana Pembangunan Jangka Menengah Daerah (RPJMD) Kabupaten Magetan Tahun 2018–2023.

1.3 Maksud dan Tujuan

Maksud dan tujuan penyusunan Renja Dinas Tenaga Kerja Kabupaten Magetan adalah :

a. Maksud

Penyusunan Renja Dinas Tenaga Kerja Kabupaten Magetan Tahun 2022 dimaksudkan sebagai :

1. Pedoman dan arahan dalam penyelenggaraan tugas pokok dan fungsi Dinas Tenaga Kerja Kabupaten Magetan selama tahun 2022.
2. Panduan dalam mengevaluasi pelaksanaan program kegiatan yang akan dilaksanakan dalam Rencana Kerja dan Anggaran Dinas Tenaga Kerja Tahun 2022.

b. Tujuan

Penyusunan Renja Dinas Tenaga Kerja Kabupaten Magetan Tahun 2022 bertujuan :

1. Menyediakan dokumen perencanaan tahunan Dinas Tenaga Kerja Tahun 2022.
2. Sebagai dokumen perencanaan yang akan dilaksanakan oleh Dinas Tenaga Kerja.
3. Sebagai pedoman pelaksanaan kegiatan di Dinas Tenaga Kerja Kabupaten Magetan Tahun 2022 sehingga dapat dicapai secara optimal.

1.4 Sistematika Penulisan

BAB I PENDAHULUAN

- 1.1 Latar Belakang
- 1.2 Dasar Hukum Penyusunan
- 1.3 Maksud dan Tujuan
- 1.4 Sistematika Penulisan

BAB II HASIL EVALUASI PELAKSANAAN RENJA PERANGKAT DAERAH

- 2.1 Evaluasi Pelaksanaan Renja Perangkat Daerah Tahun Lalu dan Capaian Renstra Perangkat Daerah
- 2.2 Analisis Kinerja Pelayanan Perangkat Daerah
- 2.3 Isu-isu Penting Penyelenggaraan Tugas dan Fungsi Perangkat Daerah
- 2.4 Review terhadap Rancangan Awal RKPD
- 2.5 Penelaahan Usulan Program dan Kegiatan Masyarakat

BAB III TUJUAN DAN SASARAN PERANGKAT DAERAH

- 3.1 Telaahan terhadap Kebijakan Nasional
- 3.2 Tujuan dan sasaran Renja Perangkat Daerah
- 3.3 Program dan Kegiatan

BAB IV RENCANA KERJA DAN PENDANAAN PERANGKAT DAERAH

Program/Kegiatan, Indikator Kinerja, Target capaian dan Pagu Indikatif

BAB V PENUTUP

BAB II

HASIL EVALUASI RENJA PERANGKAT DAERAH

2.1 Evaluasi Pelaksanaan Renja Perangkat Daerah Tahun Lalu dan Capaian Renstra Dinas Tenaga Kerja

Renja Perangkat Daerah merupakan dasar utama bagi penyusunan rencana kerja dan penganggaran tahunan yang merupakan penjabaran dari Rencana Strategis Perangkat Daerah (Renstra PD) sebagai dokumen jangka menengah.

Kualitas penyusunan Renja Perangkat Daerah akan sangat menentukan kualitas rencana pembangunan daerah. Untuk memastikan kesinambungan program dan kegiatan yang telah ditetapkan dan menjadi dasar penyusunan anggaran tahun berikutnya maka perlu adanya evaluasi terhadap Renja Perangkat Daerah tahun lalu dan Pencapaian Renstra Perangkat Daerah.

Evaluasi hasil pelaksanaan Program/Kegiatan Dinas Tenaga Kerja Kabupaten Magetan Tahun 2020 dengan total anggaran sebesar Rp. 4.598.497.533,- dengan rincian Belanja tidak langsung sebesar Rp. 1.809.438.733,- dan dengan realisasi sebesar Rp. 1.565.788.261,- Sedangkan Belanja Langsung sebesar Rp. 2.798.058.800,- dengan realisasi sebesar Rp. 2.088.931.634. Sehingga total realisasi anggaran sebesar Rp. 3.654.719.425,-

Adapun anggaran dan realisasi belanja Dinas Tenaga Kerja Kabupaten Magetan Tahun 2020 adalah sebagai berikut :

Tabel 2.1
Anggaran dan Realisasi Belanja Dinas Tenaga Kerja Kabupaten Magetan
Tahun 2020

No	Sasaran/Program/Kegiatan	Anggaran (Rp)	Realisasi (Rp)	Capaian (%)
I	Belanja Tidak Langsung	1.809.438.733	1.565.788.261	86,53
	Belanja Pegawai Gaji dan Tunjangan	1.809.438.733	1.565.788.261	86,53
II	Belanja Langsung	2.798.058.800	2.088.931.634	74,90
A	Sasaran 1 :			
	Meningkatnya penyerapan tenaga kerja			
1	Program Peningkatan Kualitas dan Produktivitas Tenaga Kerja	124.698.350	108.492.950	87,00%
	Penyusunan data base tenaga kerja daerah	95.000.000	89.272.000	93,97%
	Pendidikan dan pelatihan ketrampilan bagi pencari kerja	29.698.350	19.220.950	64,72%

No	Sasaran/Program/Kegiatan	Anggaran (Rp)	Realisasi (Rp)	Capaian (%)
2	Program Peningkatan Kesempatan Kerja	810.258.350	515.416.433	63,61%
	Penyusunan informasi bursa tenaga kerja	30.000.000	29.342.000	97,81%
	Penyebarluasan informasi bursa tenaga kerja	155.563.600	151.594.835	97,45%
	Pengembangan kelembagaan produktivitas dan pelatihan kewirausahaan	0	0	0%
	Kerjasama pendidikan dan pelatihan	472.526.250	199.999.248	42,33%
	Pemberian fasilitasi dan mendorong sistem pendanaan pelatihan berbasis masyarakat	152.168.500	134.480.350	88,38%
3	Program Perlindungan dan Pengembangan Lembaga Ketenagakerjaan	175.350.000	169.125.625	96,45%
	Pengendalian dan pembinaan lembaga penyalur tenaga kerja	40.000.000	38.340.250	95,85%
	Sosialisasi berbagai peraturan pelaksanaan tentang ketenagakerjaan	75.000.000	74.037.675	98,72%
	Peningkatan Peran Lembaga Kerjasama Tripartit Daerah	350.000	350.000	100%
	Pemantauan kinerja lembaga penyalur tenaga kerja	30.000.000	27.829.000	92,76%
	Fasilitasi penyelesaian prosedur, penyelesaian perselisihan hubungan industrial	30.000.000	28.568.700	95,23%
4	Program Pembinaan Lingkungan Sosial Bidang Tenaga Kerja	855.000.000	535.226.415	62,60%
	Pelayanan penempatan tenaga kerja dan perluasan kesempatan kerja bagi pencari kerja	0	0	0%
	Pembinaan dan pelatihan keterampilan kerja bagi tenaga kerja dan masyarakat	17.549.500	17.549.500	100%
	Kegiatan Pelayanan penempatan tenaga kerja dan perluasan kesempatan kerja bagi pencari kerja	305.000.000	0	0%
	Kegiatan Pembinaan dan pelatihan keterampilan kerja bagi tenaga kerja dan masyarakat	532.450.500	517.676.915	97,23
B	Sasaran 2 :			
	Meningkatnya jumlah transmigran yang ditempatkan			
1	Program Pengembangan Wilayah Transmigrasi	161.922.100	134.034.640	82,78%
	Kegiatan Peningkatan kerjasama antar wilayah, antar pelaku dan antar sektor dalam rangka pengembangan kawasan transmigrasi	80.000.000	67.212.800	84,02%
	Kegiatan Sosialisasi Daerah Penempatan Transmigrasi	31.922.100	27.328.840	85,61%
	Kegiatan Pendaftaran, Seleksi, dan Pelatihan Peningkatan Ketrampilan Calon Transmigran	50.000.000	39.493.000	78,99%

No	Sasaran/Program/Kegiatan	Anggaran (Rp)	Realisasi (Rp)	Capaian (%)
	Kegiatan Pengerahan dan fasilitasi perpindahan serta penempatan transmigrasi untuk memenuhi kebutuhan SDM	0	0	0%
C	Sasaran 3 :			
	Program rutin			
1	Program Pelayanan Administrasi Perkantoran	369.000.000	350.372.196	94,95%
	Penyediaan Jasa dan Pelayanan Administrasi Perkantoran	249.000.000	236.064.296	94,80%
	Pelayanan Perjalanan Dinas Dalam dan Luar Daerah	100.000.000	94.972.900	94,97%
	Survey Kepuasan masyarakat	20.000.000	19.335.000	96,68%
2	Program Peningkatan Sarana dan Prasarana Aparatur	266.000.000	250.129.855	94,03%
	Pemeliharaan rutin/berkala kendaraan dinas/operasional	56.000.000	48.491.100	86,59%
	Pengadaan Perlengkapan Kantor	105.000.000	103.873.755	98,93%
	Pemeliharaan Perlengkapan Kantor	20.000.000	15.145.000	75,73%
	Rehabilitasi/Pemeliharaan Gedung Kantor	85.000.000	82.620.000	97,20%
3	Program Peningkatan Kapasitas Sumber Daya Aparatur	1.830.000	1.830.000	100%
	Pendidikan dan pelatihan formal	1.830.000	1.830.000	100%
4	Program Peningkatan Perencanaan, Laporan Kinerja dan Keuangan Perangkat Daerah	25.000.000	24.303.050	97,21%
	Penyusunan Dokumen Perencanaan, Penganggaran dan Capaian Kinerja Perangkat Daerah	25.000.000	24.303.050	97,21%
TOTAL		2.798.058.800	2.088.931.634	74,90%

Dinas Tenaga Kerja Kabupaten Magetan menyadari bahwa masih ada kelemahan dan kekurangan yang harus diperbaiki dan dilakukan untuk mencapai kinerja yang lebih baik. Untuk itu perlu dilakukan evaluasi terhadap apa yang dilaksanakan guna mengetahui penyebab kekurangan/kegagalan tersebut sebagai umpan balik dari apa yang telah dan akan dilaksanakan. Beberapa evaluasi realisasi kegiatan pada tahun 2020 adalah sebagai berikut:

Tabel 2.2

Evaluasi Hasil Pelaksanaan Program dan Kegiatan Tahun 2020

Program dan Kegiatan	Indikator Kinerja	Kinerja Program dan Kegiatan Tahun 2020		
		Target	Realisasi	Capaian (%)
Program Peningkatan Kualitas dan Produktivitas Tenaga Kerja	Persentase lulusan pelatihan yang memiliki sertifikat keterampilan/kompetensi %	100%	100%	100
Penyusunan data base tenaga kerja daerah	jumlah dokumen ketenagakerjaan daerah dokumen	1 dokumen	1 dokumen	100
Pendidikan dan pelatihan ketrampilan bagi pencari kerja	jumlah lembaga pelatihan kerja (LPK) yang mendapat pembinaan Lembaga	15 lembaga	20 lembaga	133,33
Program Peningkatan Kesempatan Kerja	Persentase pencari kerja terlatih yang ditempatkan %	21%	21%	100
Penyusunan informasi bursa tenaga kerja	jumlah dokumen penempatan tenaga kerja dokumen	12 dokumen	12 dokumen	100
Pemberian fasilitasi dan mendorong sistem pendanaan pelatihan berbasis masyarakat	Jumlah kelompok usaha bersama yang mendapat pelatihan kewirausahaan Kube	6 kube	6 kube	100
Penyebarluasan informasi bursa tenaga kerja	jumlah peserta sosialisasi penempatan tenaga kerja Orang	100 orang	100 orang	100
Pengembangan kelembagaan produktivitas dan pelatihan kewirausahaan	jumlah peserta penyuluhan dan sosialisasi produktivitas Orang	-	-	
Kerjasama pendidikan dan pelatihan	Jumlah peserta pelatihan kerja berbasis kompetensi Orang	56 orang	16 orang	28,57
Program Perlindungan dan Pengembangan Lembaga Ketenagakerjaan	Persentase penyelesaian perselisihan kasus ketenagakerjaan %	100%	100%	100
Pengendalian dan pembinaan lembaga penyalur tenaga kerja	Persentase kasus ketenagakerjaan pekerja migran indonesia (PMI) yang tertangani %	100%	100%	100
Sosialisasi berbagai peraturan pelaksanaan tentang ketenagakerjaan	jumlah peserta kegiatan sosialisasi UMK dan bimtek peraturan ketenagakerjaan Orang	90 orang	90 orang	100
Peningkatan Peran Lembaga Kerjasama Tripartit Daerah	jumlah pelaksanaan peringatan hari buruh internasional kali	0 kali	0 kali	0
Pemantauan kinerja lembaga penyalur tenaga kerja	Jumlah perusahaan pengerah tenaga kerja yang dibina Perusahaan	3 perusahaan	3 perusahaan	100

Program dan Kegiatan	Indikator Kinerja	Kinerja Program dan Kegiatan Tahun 2020		
		Target	Realisasi	Capaian (%)
Fasilitasi penyelesaian prosedur, penyelesaian perselisihan hubungan industrial	Presentase kasus hubungan industrial yang tertangani %	100%	100%	100
Program Pembinaan Lingkungan Sosial Bidang Tenaga Kerja	Persentase tenaga kerja yang mendapat pelatihan berbasis kompetensi, masyarakat dan kewirausahaan serta mendapatkan pekerjaan %	23%	23%	100
Pelayanan penempatan tenaga kerja dan perluasan kesempatan kerja bagi pencari kerja	jumlah tenaga kerja yang ditempatkan melalui fasilitasi penempatan dan penyelenggaraan pameran kesempatan kerja (Job fair) Orang	0	0	0
Pembinaan dan pelatihan keterampilan kerja bagi tenaga kerja dan masyarakat	jumlah tenaga kerja yang memiliki ketrampilan dan kompetensi kerja Orang	0	0	0
Kegiatan pelayanan penempatan tenaga kerja dan perluasan kesempatan kerja bagi pencari kerja	jumlah tenaga kerja yang ditempatkan melalui fasilitasi penempatan dan penyelenggaraan pameran kesempatan kerja (Job fair) Orang	1500 orang	1500 orang	0
Kegiatan pembinaan dan pelatihan ketrampilan kerja bagi tenaga kerja dan masyarakat	jumlah tenaga kerja yang memiliki ketrampilan dan kompetensi kerja Orang	120 orang	120 orang	100
Program pengembangan wilayah transmigrasi	persentase penempatan transmigran yang terseleksi dan terlatih %	100%	100%	100
Peningkatan kerjasama antar wilayah, antar pelaku dan antar sektor dalam rangka pengembangan kawasan transmigrasi	jumlah dokumen kerjasama antar daerah (KSAD) dengan Pemkab Magetan dokumen	2 dokumen	2 dokumen	0
Sosialisasi Daerah Penempatan Transmigrasi	jumlah peserta sosialisasi daerah penempatan transmigrasi Orang	30 orang	30 orang	100
Pendaftaran, Seleksi, dan Pelatihan Peningkatan Ketrampilan Calon Transmigran	jumlah calon transmigran yang terseleksi dan mendapat pelatihan KK	10 KK	10 KK	100
Pengerahan dan fasilitasi perpindahan serta penempatan transmigrasi untuk memenuhi kebutuhan SDM	jumlah calon transmigran yang diberangkatkan dan menerima bantuan KK	0 KK	0 KK	0

Program dan Kegiatan	Indikator Kinerja	Kinerja Program dan Kegiatan Tahun 2020		
		Target	Realisasi	Capaian (%)
Program Pelayanan Administrasi Perkantoran	Indeks kepuasan masyarakat Angka	80 Angka	80 Angka	100,8
Penyediaan Jasa dan Pelayanan Administrasi Perkantoran	Jumlah penyediaan jasa pelayanan administrasi perkantoran Bulan	12 bulan	12 bulan	100
Pelayanan Perjalanan Dinas Dalam dan Luar Daerah	jumlah penyediaan pelayanan perjalanan dinas dalam dan luar daerah Bulan	12 bulan	12 bulan	100
Survey Kepuasan masyarakat	jumlah dokumen survey kepuasan masyarakat dokumen	1 dokumen	1 dokumen	100
Program Peningkatan Sarana dan Prasarana Aparatur	Persentase sarana dan prasarana aparatur yang layak fungsi %	100%	100%	100
Pemeliharaan rutin/berkala kendaraan dinas/operasional	jumlah pelaksanaan pemeliharaan kendaraan dinas/operasional unit	14 unit	14 unit	100
Pengadaan Perlengkapan Kantor	jumlah pengadaan perlengkapan kantor Paket	3 paket	3 paket	100
Pemeliharaan Perlengkapan Kantor	jumlah pemeliharaan perlengkapan kantor Bulan	12 bulan	12 bulan	100
Rehabilitasi/Pemeliharaan Gedung Kantor	jumlah rehabilitasi/pemeliharaan gedung kantor Paket	2 paket	2 paket	100
Program Peningkatan Kapasitas Sumber Daya Aparatur	Persentase aparatur yang mendapat pendidikan dan pelatihan %	100%	100%	100
Pendidikan dan pelatihan formal	jumlah aparatur yang mendapat pendidikan dan pelatihan formal Orang	1 orang	1 orang	100
Program Peningkatan Perencanaan, Laporan Kinerja dan Keuangan Perangkat Daerah	Persentase dokumen perencanaan, kinerja dan keuangan yang disusun tepat waktu %	100%	100%	100
Penyusunan Dokumen Perencanaan, Penganggaran dan Capaian Kinerja Perangkat Daerah	jumlah dokumen perencanaan dan pelaporan yang disusun dokumen	10 dokumen	11 dokumen	110

Secara umum target kinerja program/kegiatan dapat terlaksana sesuai harapan, hal ini dikarenakan adanya perencanaan yang matang dalam penyusunan rencana kinerja untuk tahun yang bersangkutan. Sedangkan faktor penyebab **tidak** tercapainya target kinerja program/kegiatan adalah :

- 1) Kerjasama Pendidikan dan Pelatihan

Faktor penyebabnya :

Terjadinya kasus wabah pandemi Covid-19 sejak awal bulan Maret 2020 mengakibatkan pelaksanaan kegiatan tidak sesuai dengan rencana jadwal (time

schedule) yang disusun sebab pelaksanaan kegiatan menyesuaikan dengan perkembangan dan kondisi virus Covid-19. Mundurnya pelaksanaan kegiatan mengakibatkan pelatihan otomotif dan garmen industri tidak bisa dilaksanakan

- 2) Kegiatan pelayanan penempatan tenaga kerja dan perluasan kesempatan kerja bagi pencari kerja

Faktor penyebabnya :

Kegiatan tidak memungkinkan untuk dilaksanakan akibat adanya wabah Covid-19 yang melarang untuk mengumpulkan masa dalam jumlah besar (social distancing)

- 3) Peningkatan Peran Lembaga Kerjasama Tripartit Daerah

Faktor penyebabnya :

Kegiatan tidak memungkinkan untuk dilaksanakan akibat adanya wabah Covid-19 yang melarang untuk mengumpulkan masa dalam jumlah besar (social distancing) sehingga anggaran difocusing untuk penanganan Covid-19.

- 4) Peningkatan kerjasama antar wilayah, antar pelaku dan antar sektor dalam rangka pengembangan kawasan transmigrasi

Faktor penyebabnya :

Pelaksanaan penjajakan dalam rangka menjalin kerjasama antar daerah dalam rangka penempatan transmigran telah dilaksanakan di Kabupaten Bulungan Provinsi Kalimantan Utara, Kabupaten Paser Provinsi Kalimantan Timur dan Kabupaten Banyuasin Provinsi Sumatera Selatan namun dikarenakan pandemi Covid-19, kerjasama antar daerah penempatan transmigrasi tahun 2020 di tunda di tahun 2021 sesuai surat edaran dari Kementerian Desa, Pembangunan Daerah Tertinggal, dan Transmigrasi RI No: B.676/PKT.04.01/IV/2020 Tanggal 15 April 2020 tentang Penundaan Penempatan Transmigrasi Tahun 2020 sebagai Antisipasi dampak wabah pandemik Covid-19

Selanjutnya kami sajikan hasil evaluasi pelaksanaan program/kegiatan Dinas Tenaga Kerja Kabupaten Magetan Tahun 2020 dan perkiraan capaian tahun 2021

Tabel 2.3 (T-C.29)

**Rekapitulasi Evaluasi Hasil Pelaksanaan Renja Perangkat Daerah dan Pencapaian Renstra Perangkat Daerah s/d Tahun 2021
Dinas Tenaga Kerja Kabupaten Magetan**

Urusan/Bidang Urusan Pemerintah Daerah Dan Program/Kegiatan	Indikator Kinerja Program (outcomes)/Kegiatan (output)	Target Kinerja Capaian Program/Kegiatan (Renstra Perangkat Daerah Tahun 2019 - 2023)	Realisasi Target Kinerja Hasil program dan Keluaran Kegiatan Sampai Dengan Tahun (n-3) 2019	Target dan Realisasi Kinerja Program dan Kegiatan Tahun 2020			Target Program dan Kegiatan (Renja Perangkat Daerah Tahun (n-1) 2021	Perkiraan Realisasi Capaian Target Renstra Perangkat Daerah sampai dengan Tahun Berjalan	
				Target Renja Perangkat Daerah Tahun (n-2) 2020	Realisasi Renja Perangkat Daerah Tahun (n-2) 2020	Tingkat Realisasi (%)		Realisasi Capaian Program dan Kegiatan sampai dengan tahun (n-1) 2021	Tingkat Capaian Realisasi Target Renstra (%)
1	2	3	4	5	6	7=6/5	8	9=(4+6+8)	10=9/3
Pelayanan Urusan Wajib Tidak Pelayanan Dasar									
Tenaga Kerja									
SASARAN	INDIKATOR								
Meningkatnya penyerapan tenaga kerja	Persentase pencari kerja terdaftar yang ditempatkan	33 persen	54,75 persen	27 persen	62,58 persen	231,78			
Program Peningkatan Kualitas dan Produktivitas Tenaga Kerja	Persentase lulusan pelatihan yang memiliki sertifikat keterampilan/kompetensi %	100 persen	100 persen	100 persen	100 persen	100			
Penyusunan data base tenaga kerja daerah	jumlah dokumen ketenagakerjaan daerah dokumen	5 dokumen	1 dokumen	1 dokumen	1 dokumen	100			
Pendidikan dan pelatihan ketrampilan bagi pencari kerja	jumlah lembaga pelatihan kerja (LPK) yang mendapat pembinaan Lembaga	111 lembaga	20 lembaga	15 lembaga	20 lembaga	133,33			
Program Peningkatan Kesempatan Kerja	Persentase pencari kerja terlatih yang ditempatkan %	24 persen	20 persen	21 persen	21 persen	100			

Urusan/Bidang Urusan Pemerintah Daerah Dan Program/Kegiatan	Indikator Kinerja Program (outcomes)/Kegiatan (output)	Target Kinerja Capaian Program/Kegiatan (Renstra Perangkat Daerah Tahun 2019 - 2023)	Realisasi Target Kinerja Hasil program dan Keluaran Kegiatan Sampai Dengan Tahun (n-3) 2019	Target dan Realisasi Kinerja Program dan Kegiatan Tahun 2020			Target Program dan Kegiatan (Renja Perangkat Daerah Tahun (n-1) 2021	Perkiraan Realisasi Capaian Target Renstra Perangkat Daerah sampai dengan Tahun Berjalan	
				Target Renja Perangkat Daerah Tahun (n-2) 2020	Realisasi Renja Perangkat Daerah Tahun (n-2) 2020	Tingkat Realisasi (%)		Realisasi Capaian Program dan Kegiatan sampai dengan tahun (n-1) 2021	Tingkat Capaian Realisasi Target Renstra (%)
1	2	3	4	5	6	7=6/5	8	9=(4+6+8)	10=9/3
Penyusunan informasi bursa tenaga kerja	jumlah dokumen penempatan tenaga kerja dokumen	60 dokumen	12 dokumen	12 dokumen	12 dokumen	100			
Pemberian fasilitasi dan mendorong sistem pendanaan pelatihan berbasis masyarakat	Jumlah kelompok usaha bersama yang mendapat pelatihan kewirausahaan Kube	38 kube	-	6 kube	6 kube	100	-		
Penyebarluasan informasi bursa tenaga kerja	jumlah peserta sosialisasi penempatan tenaga kerja Orang	1760 orang	140 orang	100 orang	100 orang	100			
Pengembangan kelembagaan produktivitas dan pelatihan kewirausahaan	jumlah peserta penyuluhan dan sosialisasi produktivitas Orang	250 orang	60 orang	-	-	-			
Kerjasama pendidikan dan pelatihan	Jumlah peserta pelatihan kerja berbasis kompetensi Orang	160 orang	56 orang	16 orang	28,57	-			
Program Perlindungan dan Pengembangan Lembaga Ketenagakerjaan	Persentase penyelesaian perselisihan kasus ketenagakerjaan %	100 persen	100 persen	100 persen	100 persen	100			
Pengendalian dan pembinaan lembaga penyalur tenaga kerja	Persentase kasus ketenagakerjaan pekerja migran indonesia (PMI) yang tertangani %	100 persen	100,14 persen	100 persen	100 persen	100			
Sosialisasi berbagai peraturan pelaksanaan tentang ketenagakerjaan	jumlah peserta kegiatan sosialisasi UMK dan bimtek peraturan ketenagakerjaan Orang	690 orang	90 orang	90 orang	90 orang	100			

Urusan/Bidang Urusan Pemerintah Daerah Dan Program/Kegiatan	Indikator Kinerja Program (outcomes)/Kegiatan (output)	Target Kinerja Capaian Program/Kegiatan (Renstra Perangkat Daerah Tahun 2019 - 2023)	Realisasi Target Kinerja Hasil program dan Keluaran Kegiatan Sampai Dengan Tahun (n-3) 2019	Target dan Realisasi Kinerja Program dan Kegiatan Tahun 2020			Target Program dan Kegiatan (Renja Perangkat Daerah Tahun (n-1) 2021	Perkiraan Realisasi Capaian Target Renstra Perangkat Daerah sampai dengan Tahun Berjalan	
				Target Renja Perangkat Daerah Tahun (n-2) 2020	Realisasi Renja Perangkat Daerah Tahun (n-2) 2020	Tingkat Realisasi (%)		Realisasi Capaian Program dan Kegiatan sampai dengan tahun (n-1) 2021	Tingkat Capaian Realisasi Target Renstra (%)
1	2	3	4	5	6	7=6/5	8	9=(4+6+8)	10=9/3
Peningkatan Peran Lembaga Kerjasama Tripartit Daerah	jumlah pelaksanaan peringatan hari buruh internasional kali	5 kali	1 kali	-	-	-			
Pemantauan kinerja lembaga penyalur tenaga kerja	Jumlah perusahaan pengerah tenaga kerja yang dibina Perusahaan	15 perusahaan	4 perusahaan	3 perusahaan	3 perusahaan	100			
Fasilitasi penyelesaian prosedur, penyelesaian perselisihan hubungan industrial	Presentase kasus hubungan industrial yang tertangani %	100 persen	100 persen	100 persen	100 persen	100			
Program Pembinaan Lingkungan Sosial Bidang Tenaga Kerja	Persentase tenaga kerja yang mendapat pelatihan berbasis kompetensi, masyarakat dan kewirausahaan serta mendapatkan pekerjaan %	30 persen	20 persen	23 persen	23 persen	100			
Pelayanan penempatan tenaga kerja dan perluasan kesempatan kerja bagi pencari kerja	jumlah tenaga kerja yang ditempatkan melalui fasilitasi penempatan dan penyelenggaraan pameran kesempatan kerja (Job fair) Orang	7500 orang	2300 orang	-	-	153,33			
Pembinaan dan pelatihan keterampilan kerja bagi tenaga kerja dan masyarakat	jumlah tenaga kerja yang memiliki ketrampilan dan kompetensi kerja Orang	1040 orang	215 orang	-	-	100			

Urusan/Bidang Urusan Pemerintah Daerah Dan Program/Kegiatan	Indikator Kinerja Program (outcomes)/Kegiatan (output)	Target Kinerja Capaian Program/Kegiatan (Renstra Perangkat Daerah Tahun 2019 - 2023)	Realisasi Target Kinerja Hasil program dan Keluaran Kegiatan Sampai Dengan Tahun (n-3) 2019	Target dan Realisasi Kinerja Program dan Kegiatan Tahun 2020			Perkiraan Realisasi Capaian Target Renstra Perangkat Daerah sampai dengan Tahun Berjalan Tingkat Capaian Realisasi Target Renstra (%)	Perkiraan Realisasi Capaian Target Renstra Perangkat Daerah sampai dengan Tahun Berjalan	
				Target Renja Perangkat Daerah Tahun (n-2) 2020	Realisasi Capaian Program dan Kegiatan sampai dengan tahun (n-1) 2021	Realisasi Capaian Program dan Kegiatan sampai dengan tahun (n-1) 2021		Realisasi Capaian Program dan Kegiatan sampai dengan tahun (n-1) 2021	Tingkat Capaian Realisasi Target Renstra (%)
1	2	3	6	5	9=(4+6+8)	10=9/3	8	9=(4+6+8)	10=9/3
Kegiatan Pelayanan penempatan tenaga kerja dan perluasan kesempatan kerja bagi pencari kerja	jumlah tenaga kerja yang ditempatkan melalui fasilitasi penempatan dan penyelenggaraan pameran kesempatan kerja (Job fair) Orang			1500 orang	-				
Kegiatan Pembinaan dan pelatihan keterampilan kerja bagi tenaga kerja dan masyarakat	jumlah tenaga kerja yang memiliki ketrampilan dan kompetensi kerja Orang			120 orang	-				
Program pengembangan wilayah transmigrasi	persentase penempatan transmigran yang terseleksi dan terlatih %	100 persen	100 persen	100 persen	0 persen	100			
Peningkatan kerjasama antar wilayah, antar pelaku dan antar sektor dalam rangka pengembangan kawasan transmigrasi	jumlah dokumen kerjasama antar daerah (KSAD) dengan pemkab magetan dokumen	10 dokumen	1 dokumen	2 dokumen	0 dokumen	-			
Sosialisasi Daerah Penempatan Transmigrasi	jumlah peserta sosialisasi daerah penempatan transmigrasi Orang	250 orang	50 orang	30 orang	30 orang	100			
Pendaftaran, Seleksi, dan Pelatihan Peningkatan Ketrampilan Calon Transmigran	jumlah calon transmigran yang terseleksi dan mendapat pelatihan KK	50 KK	15 KK	10 KK	10 KK	100			

Urusan/Bidang Urusan Pemerintah Daerah Dan Program/Kegiatan	Indikator Kinerja Program (outcomes)/Kegiatan (output)	Target Kinerja Capaian Program/Kegiatan (Renstra Perangkat Daerah Tahun 2019 - 2023)	Realisasi Target Kinerja Hasil program dan Keluaran Kegiatan Sampai Dengan Tahun (n-3) 2019	Target dan Realisasi Kinerja Program dan Kegiatan Tahun 2020			Target Program dan Kegiatan (Renja Perangkat Daerah Tahun (n-1) 2021	Perkiraan Realisasi Capaian Target Renstra Perangkat Daerah sampai dengan Tahun Berjalan	
				Target Renja Perangkat Daerah Tahun (n-2) 2020	Realisasi Renja Perangkat Daerah Tahun (n-2) 2020	Tingkat Realisasi (%)		Realisasi Capaian Program dan Kegiatan sampai dengan tahun (n-1) 2021	Tingkat Capaian Realisasi Target Renstra (%)
1	2	3	6	5	6	7=6/5	8	9=(4+6+8)	10=9/3
Pengerahan dan fasilitasi perpindahan serta penempatan transmigrasi untuk memenuhi kebutuhan SDM	jumlah calon transmigran yang diberangkatkan dan menerima bantuan KK	50 KK	15 KK	-	-	-			
Program Pelayanan Administrasi Perkantoran	Indeks kepuasan masyarakat Angka	81,5 Angka	80,49 Angka	80 Angka	80,64 Angka	100,80			
Penyediaan Jasa dan Pelayanan Administrasi Perkantoran	Jumlah penyediaan jasa pelayanan administrasi perkantoran Bulan	60 bulan	12 bulan	12 bulan	12 bulan	100			
Pelayanan Perjalanan Dinas Dalam dan Luar Daerah	jumlah penyediaan pelayanan perjalanan dinas dalam dan luar daerah Bulan	60 bulan	12 bulan	12 bulan	12 bulan	100			
Survey Kepuasan masyarakat	jumlah dokumen survey kepuasan masyarakat dokumen	5 dokumen	1 dokumen	1 dokumen	1 dokumen	100			
Program Peningkatan Sarana dan Prasarana Aparatur	Persentase sarana dan prasarana aparatur yang layak fungsi %	100 persen	100 persen	100 persen	100 persen	100			
Pemeliharaan rutin/berkala kendaraan dinas/operasional	jumlah pelaksanaan pemeliharaan kendaraan dinas/operasional unit	70 unit	14 unit	14 unit	14 unit	100			

Urusan/Bidang Urusan Pemerintah Daerah Dan Program/Kegiatan	Indikator Kinerja Program (outcomes)/Kegiatan (output)	Target Kinerja Capaian Program/Kegiatan (Renstra Perangkat Daerah Tahun 2019 - 2023)	Realisasi Target Kinerja Hasil program dan Keluaran Kegiatan Sampai Dengan Tahun (n-3) 2019	Target dan Realisasi Kinerja Program dan Kegiatan Tahun 2020			Target Program dan Kegiatan (Renja Perangkat Daerah Tahun (n-1) 2021	Perkiraan Realisasi Capaian Target Renstra Perangkat Daerah sampai dengan Tahun Berjalan	
				Target Renja Perangkat Daerah Tahun (n-2) 2020	Realisasi Renja Perangkat Daerah Tahun (n-2) 2020	Tingkat Realisasi (%)		Realisasi Capaian Program dan Kegiatan sampai dengan tahun (n-1) 2021	Tingkat Capaian Realisasi Target Renstra (%)
1	2	3	6	5	6	7=6/5	8	9=(4+6+8)	10=9/3
Pengadaan Perlengkapan Kantor	jumlah pengadaan perlengkapan kantor Paket	27 paket	3 paket	3 paket	3 paket	100			
Pemeliharaan Perlengkapan Kantor	jumlah pemeliharaan perlengkapan kantor Bulan	60 bulan	12 bulan	12 bulan	12 bulan	100			
Rehabilitasi/Pemeliharaan Gedung Kantor	jumlah rehabilitasi/pemeliharaan gedung kantor Paket	10 paket	2 paket	2 paket	2 paket	100			
Program Peningkatan Kapasitas Sumber Daya Aparatur	Persentase aparatur yang mendapat pendidikan dan pelatihan %	100 persen	100 persen	100 persen	100 persen	100			
Pendidikan dan pelatihan formal	jumlah aparatur yang mendapat pendidikan dan pelatihan formal Orang	29 orang	4 orang	1 orang	1 orang	100			
Program Peningkatan Perencanaan, Laporan Kinerja dan Keuangan Perangkat Daerah	Persentase dokumen perencanaan, kinerja dan keuangan yang disusun tepat waktu %	100 persen	100 persen	100 persen	100 persen	100			
Penyusunan Dokumen Perencanaan, Penganggaran dan Capaian Kinerja Perangkat Daerah	jumlah dokumen perencanaan dan pelaporan yang disusun dokumen	50 dokumen	10 dokumen	10 dokumen	11 dokumen	110			

Evaluasi Hasil Renja SKPD
DINAS TENAGA KERJA
Periode Pelaksanaan : Tahun 2020

Tujuan	Sasaran	Kode	Program dan Kegiatan	Indikator Kinerja Tujuan, Sasaran, Program/Outcome dan Kegiatan (output)	Target Renstra SKPD pada Tahun 2018 s/d 2023 (periode Renstra SKPD)		Realisasi Capaian Kinerja Renstra SKPD sampai dengan Renja SKPD Tahun Lalu		Target kinerja dan anggaran Renja SKPD Tahun Berjalan Tahun 2020 yang dievaluasi		Realisasi Kinerja Pada Triwulan								Realisasi Capaian Kinerja dan Anggaran Renja SKPD yang dievaluasi		Tingkat Capaian Kinerja dan Realisasi Anggaran Renja yang dievaluasi (%)		Realisasi Kinerja dan Anggaran Renstra SKPD s/d Tahun 2020 (Akhir Tahun Pelaksanaan Renja SKPD)		Tingkat Capaian Kinerja dan Realisasi Anggaran Renstra SKPD s/d tahun 2019 (%)										
					K	Rp	K	Rp	K	Rp	I		II		III		IV		K	Rp	K	Rp	K	Rp	K	Rp	K	Rp							
					Setoran		Setoran		Volume	Setoran	Setoran	Rp	Setoran	Rp	Volume	Setoran	Rp	K	Setoran	Rp	K	Setoran	Rp	K	Setoran	Rp	K	Setoran	Rp						
-1	-2	-3	-4	-5	-7	-8	-9	-10	-11	-12 = 8+9+10+11	-13 = 12/7x100	-14 = 6 + 12	-15 = 14/5 x100																						
Meningkatnya kesejahteraan masyarakat	Meningkatnya penyerapan tenaga kerja	1.1.1	Program Peningkatan Kualitas dan Produktivitas Tenaga Kerja	Partisipasi lulusan pelatihan yang memiliki sertifikasi keterampilan/kompetensi %	100	1.000.000.000	100	%	209.438.576	100	%	126.698.310	-	%	1.043.400	-	%	3.409.000	-	%	3.913.750	100	%	98.133.800	100	%	108.492.950	100,00	87,00	100	%	117.952.320	100,00	31,80	
		1.1.1.1	Penyusunan data base tenaga kerja daerah	Jumlah dokumen ketenagakerjaan daerah dokumen	5	dokumen	575.000.000	1	dokumen	161.105.200	1	dokumen	93.000.000	-	dokumen	-	dokumen	1.409.000	-	dokumen	3.913.750	1	dokumen	81.958.250	1	dokumen	89.272.000	100,00	93,97	2	dokumen	152.377.200	40,00	43,80	
		1.1.1.2	Pendidikan dan pelatihan keterampilan bagi peserta kerja	Jumlah lembaga pelatihan kerja (LPK) yang mendapat pembinaan Lembaga	111	lembaga	473.000.000	20	lembaga	46.334.375	53	lembaga	29.698.350	4	lembaga	1.043.400	3	lembaga	2.000.000	5	lembaga	-	8	lembaga	16.173.350	20	lembaga	19.220.950	133,33	64,72	40	lembaga	63.575.320	36,04	13,41
		1.1.2	Program Peningkatan Kompetensi Kerja	Partisipasi peserta kerja kelulusan yang ditempatkan %	24	7.495.000.000	20	%	153.433.190	21	%	828.238.300	-	%	38.828.850	-	%	40.781.085	-	%	49.879.800	21	%	366.716.648	21	%	515.416.433	100,00	63,02	21	%	699.948.623	85,42	4,93	
		1.1.2.1	Penyusunan informasi bursa tenaga kerja	Jumlah dokumen penempatan tenaga kerja dokumen	60	dokumen	290.000.000	12	dokumen	25.166.100	12	dokumen	30.000.000	3	dokumen	1.322.950	3	dokumen	1.050.000	3	dokumen	3.880.850	3	dokumen	23.086.200	12	dokumen	29.342.000	100,00	97,81	24	dokumen	58.508.100	40,20	20,18
		1.1.2.2	Pembinaan fasilitasi dan mendorong sistem penempatan pelatihan berbasis masyarakat	Jumlah kelompok usaha bersama yang mendapat pelatihan kewirausahaan Kube	38	kube	1.650.000.000	-	kube	-	6	kube	152.168.100	-	kube	6.647.300	-	kube	10.200.000	1	kube	34.113.850	5	kube	83.519.200	6	kube	134.480.310	100,00	88,16	6	kube	194.480.310	15,79	8,13
		1.1.2.3	Penyebarluasan informasi bursa tenaga kerja	Jumlah peserta sosialisasi penempatan tenaga kerja Orang	1760	orang	1.025.000.000	140	orang	97.265.290	190	orang	155.569.600	100	orang	30.056.600	-	orang	29.541.085	-	orang	11.885.150	-	orang	80.110.090	100	orang	151.954.835	100,00	97,45	240	orang	148.860.125	13,64	24,28
		1.1.2.4	Pengembangan kelembagaan penyuluhan dan pelatihan kewirausahaan	Jumlah peserta penyuluhan dan sosialisasi produktivitas Orang	250	orang	370.000.000	60	orang	27.201.800	-	orang	-	-	orang	-	-	orang	-	-	orang	-	-	orang	-	-	orang	404/01	404/01	60	orang	27.201.800	24,00	7,31	
		1.1.2.5	Kunjungan pendididkan dan pelatihan	Jumlah peserta pelatihan kerja berbasis kompetensi Orang	160	orang	4.160.000.000	-	orang	-	56	orang	472.526.250	-	orang	-	-	orang	-	-	orang	-	16	orang	109.999.248	16	orang	195.999.248	28,37	42,33	36	orang	195.999.248	10,00	4,81
		1.1.3	Program Perbaikan dan Pengembangan Lembaga Ketenagakerjaan	Partisipasi penyelesaian permasalahan kasus ketenagakerjaan %	100	1.965.000.000	100	%	246.318.750	100	%	378.516.000	-	%	18.216.850	-	%	20.873.000	-	%	22.970.500	100	%	107.763.275	100	%	169.125.625	100,00	96,43	100	%	415.144.175	100,00	22,81	
		1.1.3.1	Pengendalian dan pembinaan lembaga penyuluh tenaga kerja	Partisipasi kasus ketenagakerjaan pekerja migran Indonesia (PMI) yang tertangani %	100	%	215.000.000	100	%	29.172.500	100	%	40.000.000	-	%	3.318.950	-	%	14.566.500	-	%	10.833.400	100	%	9.601.400	100	%	38.340.250	100,00	95,85	100	%	67.512.750	100,00	31,40
		1.1.3.2	Sosialisasi berbagai peraturan pelaksanaan tentang ketenagakerjaan	Jumlah peserta kegiatan sosialisasi UMK dan timbrek peraturan ketenagakerjaan Orang	695	orang	451.000.000	90	orang	74.500.000	90	orang	75.000.000	-	orang	6.466.750	-	orang	1.500.000	-	orang	2.127.000	90	orang	63.943.925	90	orang	74.837.675	100,00	98,72	180	orang	148.537.675	26,00	32,85
		1.1.3.3	Peningkatan Peran Lembaga Kerjasama Tripartit Daerah	Jumlah pelaksanaan kegiatan hari buruh internasional kali	5	kali	875.000.000	1	kali	95.671.250	-	kali	350.000	-	kali	350.000	-	kali	-	-	kali	-	-	kali	350.000	100/01	100,00	1	kali	96.021.250	20,00	10,97			
		1.1.3.4	Persuasi tenaga kerja	Jumlah perusahaan pengarah tenaga kerja yang dilirna Perusahaan	15	perusahaan	143.000.000	4	perusahaan	21.795.000	3	perusahaan	30.000.000	-	Perusahaan	-	Perusahaan	1.400.000	-	Perusahaan	6.025.550	2	Perusahaan	20.403.450	3	Perusahaan	27.829.000	100,00	92,76	7	Perusahaan	49.624.000	46,67	34,22	
		1.1.3.5	Fasilitasi penyelesaian prosedur, penyisnisan pemeliharaan hubungan industrial	Partisipasi kasus hubungan industrial yang tertangani %	100	%	155.000.000	100	%	24.980.000	100	%	30.000.000	-	%	8.061.350	-	%	3.466.300	-	%	3.284.850	100	%	13.814.300	100	%	28.568.700	100,00	95,23	100	%	53.548.700	100,00	34,51

Tujuan	Sasaran	Kode	Program dan Kegiatan	Indikator Kinerja Tujuan, Sasaran, Program/Outcome) dan Kegiatan (output)	Target Renstra SKPD pada Tahun 2018 s/d 2023 (periode Renstra SKPD)	Realisasi Capaian Kinerja Renstra SKPD sampai dengan Renja SKPD Tahun Lalu		Target Kinerja dan anggaran Renja SKPD Tahun Berjalan Tahun 2020 yang dievaluasi				Realisasi Kinerja Pada Triwulan								Realisasi Capaian Kinerja dan Anggaran Renja SKPD yang dievaluasi		Tingkat Capaian Kinerja dan Realisasi Anggaran Renja yang dievaluasi (%)		Realisasi Kinerja dan Anggaran Renstra SKPD s/d Tahun 2020 (Akhir Tahun Pelaksanaan Renja SKPD)		Tingkat Capaian Kinerja dan Realisasi Anggaran Renstra SKPD s/d tahun 2019 (%)									
						K	Rp	K	Rp	Volume	K	Rp	K	Rp	K	Rp	K	Rp	K	Rp	K	Rp	K	Rp	K	Rp	K	Rp							
						Setuan		Setuan			Setuan		Setuan		Volume	Setuan		Setuan		Setuan		Setuan		Setuan		Setuan		Setuan							
		1.1.4	Program Pembinaan Lingkungan Sosial Masyarak	Persentase tenaga kerja yang mendapat pelatihan berbasis kompetensi, masyarakat dan kewirausahaan serta mendapatkan pekerjaan %	30	6.950.000.000	20	%	25	%	855.000.000	-	%	17.549.500	-	%	11.125.000	-	%	136.359.700	23	%	367.792.215	23	%	535.226.615	100,00	67,00	22	%	535.226.615	71,87	7,70		
		1.1.4.1	Pelayanan penempatan tenaga kerja dan perluasan kesempatan kerja bagi pencari kerja	Jumlah tenaga kerja yang ditempatkan melalui fasilitas penempatan dan penyalangan pemeran kesempatan kerja (sub tab) Orang																															
		1.1.4.2	Pembinaan dan pebalikan keterampilan kerja bagi tenaga kerja dan masyarakat	Jumlah tenaga kerja yang memiliki keterampilan dan kompetensi kerja Orang							17.549.500			17.549.500																					
		1.1.4.3	Regulasi pelayanan penempatan tenaga kerja dan perluasan kesempatan kerja bagi pencari kerja	Jumlah tenaga kerja yang ditempatkan melalui fasilitas penempatan dan penyalangan pemeran kesempatan kerja (sub tab) Orang																															
		1.1.4.4	Regulasi pembinaan dan pebalikan keterampilan kerja bagi tenaga kerja dan masyarakat	Jumlah tenaga kerja yang memiliki keterampilan dan kompetensi kerja	7900	orang	3.190.000.000	2.300	orang	363.219.015	1.500	orang	205.000.000,00																						
					1040	orang	4.790.000.000	215	orang	844.632.190	120	orang	532.450.000,00																						
		1.2.1	Program pengembangan wilayah transmigrasi	Persentase penempatan transmigran yang terselaku dan terlatih %	100	5.376.000.000	100	%	438.036.175	100	%	241.922.100	-	%	37.498.240	-	%	7.150.000	-	%	89.396.400	-	%	134.014.640	-	%	87,78	50	%	571.070.815	50,00	10,67			
		1.2.1.1	Peningkatan kerjasama antar wilayah, antar pelaku dan antar sektor dalam rangka pengurangan kawasan transmigrasi	Jumlah dokumen kerjasama antar daerah (KSAD) dengan penkasi migran dokumen	10	dokumen	3.350.000.000	1	dokumen	47.405.600	2	dokumen	80.000.000																						
		1.2.1.2	Sosialisasi Daerah Peremigrasi	Jumlah penata sosialisasi daerah penempatan transmigrasi Orang	250	orang	270.000.000	50	orang	38.837.150	30	orang	31.922.100																						
		1.2.1.3	Pembinaan, seleksi dan pelatihan Penempatan dan Ketrampilan Calon Transmigran	Jumlah calon transmigran yang terlatih dan mendapat pelatihan KK	50	KK	306.800.000	15	KK	39.241.500	10	KK	30.000.000																						
		1.2.1.4	Penggerakan dan fasilitasi penempatan serta penempatan transmigrasi untuk memenuhi kebutuhan SDA	Jumlah calon transmigran yang diberangkatkan dan memenuhi kebutuhan SDA KK	50	KK	1.550.000.000	15	KK	511.549.925	-	KK	-																						
		1.1.1	Program Pelayanan Administrasi	Indeks kepuasan masyarakat Angka	100	3.745.000.000	80,89	Angka	344.348.996	80	Angka	365.600.000	-	Angka	87.575.100	-	Angka	54.272.177	-	Angka	74.748.508	80,64	Angka	121.778.343	80,64	Angka	359.872.194	100,00	94,85	Angka	884.633.182	-	29,89		
		1.1.1.1	Pemredian rasa dan Pelayanan Administrasi	Jumlah penyediaan jasa pelayanan administrasi pemerintahan bulan	12	bulan	1.845.000.000	12	bulan	238.660.034	12	bulan	245.000.000	3	bulan	52.369.108	3	bulan	52.922.177	3	bulan	59.721.068	3	bulan	71.051.743	12	bulan	236.064.296	100,00	94,80	24	bulan	494.724.312	100,00	26,81
		1.1.1.2	Pelayanan Perijinan Diatas dan Luar Daerah	Jumlah pelayanan perijinan dinas diban dan luar daerah Bulan	60	bulan	1.770.000.000	12	bulan	266.413.960	12	bulan	100.000.000	3	bulan	45.203.800	3	bulan	1.330.000	3	bulan	15.027.500	3	bulan	31.391.600	12	bulan	94.972.900	100,00	94,97	24	bulan	381.186.880	40,00	20,43
		1.1.1.3	Survei kepuasan masyarakat	Jumlah dokumen survey kepuasan masyarakat dokumen	5	dokumen	130.000.000	1	dokumen	19.175.000	1	dokumen	20.000.000	-	dokumen	-	-	dokumen	-	-	1	dokumen	19.335.000	1	dokumen	19.335.000	100,00	96,68	2	dokumen	38.510.000	40,00	20,02		

Tujuan	Sasaran	Kode	Program dan Kegiatan	Indikator Kinerja Tujuan, Sasaran, Program/Outcome dan Kegiatan (output)	Target Renstra SKPD pada Tahun 2018 s/d 2023 (periode Renstra SKPD)		Realisasi Capaian Kinerja Renstra SKPD sampai dengan Renja SKPD Tahun Lalu		Target kinerja dan anggaran Renja SKPD Tahun Berjalan Tahun 2020 yang dievaluasi		Realisasi Kinerja Pada Trwulan								Realisasi Capaian Kinerja dan Anggaran Renja SKPD yang dievaluasi		Tingkat Capaian Kinerja dan Realisasi Anggaran Renja yang direalisasi (%)		Realisasi Kinerja dan Anggaran Renstra SKPD s/d Tahun 2020 (Akhir Tahun Pelaksanaan Renja SKPD)		Tingkat Capaian Kinerja dan Realisasi Anggaran Renstra SKPD s/d tahun 2020 (%)							
					5		6		7		8		9		10		11		12 = 8+9+10+11		13 = 12/7x100		14 = 6 + 12		15 = 14/5 x100							
					K	Rp	K	Rp	K	Rp	K	Rp	K	Rp	K	Rp	K	Rp	K	Rp	K	Rp	K	Rp	K	Rp	K	Rp				
			Program Fasilitas Kerja dan Pemasaran Aparatur	Persentase sarana dan prasarana operator yang layak tenaga [] %	100	1.946.000.000	100	147.859.464	100	366.000.000	-	10.567.704	-	21.431.500	-	13.482.500	100	203.828.155	100	350.129.853	100,00	94,05	100	192.869.515	100,00	29,33						
			Perencanaan rasio/berkita kendaraan dinas/operasional [] unit	70 unit	650.000.000	14	44.225.900	14	50.000.000	8	8.785.200	7	11.714.000	2	12.685.000	2	16.306.900	14	48.493.100	100,00	86,59	28	52.717.060	40,00	26,49							
			Pengadaan Perengkapan Kantor [] Paket	jumlah pengadaan perengkapan kantor [] Paket	77 paket	340.000.000	3	30.000.000	3	105.000.000	-	Paket	-	Paket	-	3	Paket	103.873.755	3	Paket	103.873.755	100,00	98,92	6	Paket	131.873.755	22,22	39,37				
			Perencanaan Perengkapan Kantor [] Bulan	jumlah perengkapan perengkapan kantor [] Bulan	60 bulan	110.000.000	12	20.000.000	12	20.000.000	3	Bulan	2.162.500	3	Bulan	1.217.500	3	Bulan	797.500	3	Bulan	11.027.500	12	Bulan	15.345.000	100,00	75,73	24	Bulan	35.345.000	40,00	11,34
			Rehabilitasi/Perbaikan Gedung Kantor	jumlah rehabilitasi/perbaikan anan gedung kantor [] Paket	10 paket	340.000.000	2	48.631.500	2	85.000.000	-	Paket	-	1	Paket	10.000.000	-	1	Paket	72.020.000	2	Paket	83.620.000	100,00	97,20	4	Paket	111.253.500	40,00	38,60		
			Program Fasilitas Operasional Sewer Desa Aparatur	Persentase aparatur yang mendapat perbaikan dan pelatihan [] %	100	200.000.000	100	11.936.710	100	1.830.000	-	1.080.000	-	730.500	-	100	1.830.000	100,00	100,00	100	1.830.000	100,00	100,00	5	orang	13.766.750	100,00	6,89				
			Penelitian dan pelatihan formal [] Orang	jumlah aparatur yang mendapat penelitian dan pelatihan formal [] Orang	29 orang	200.000.000	4	11.936.710	1	1.830.000	1	orang	1.080.000	orang	730.500	-	orang	1.830.000	1	orang	1.830.000	100,00	100,00	5	orang	13.766.750	17,24	6,89				
			Program Fasilitas Perencanaan, Laporan Harja dan Ruang Peringkat Daerah	Persentase dokumen perencanaan, harja dan laporan yang dibuat tepat waktu [] %	100	295.000.000	100	24.999.850	100	25.000.000	-	7.426.250	-	750.000	-	100	9.501.300	100	24.389.850	100,00	97,31	100	49.402.900	100,00	16,71							
			Perencanaan, Penganggaran dan Capaian Kinerja Perangkat Daerah	jumlah dokumen perencanaan dan laporan yang dibuat [] dokumen	30 dokumen	295.000.000	10	24.999.850	10	25.000.000	4	dokumen	7.426.250	3	dokumen	750.000	3	dokumen	6.625.500	1	dokumen	9.501.300	11	dokumen	24.301.050	110,00	97,31	21	dokumen	49.302.900	42,00	16,71

Evaluasi Hasil Renja SKPD
Dinas Tenaga Kerja
Periode Pelaksanaan : Triwulan II Tahun 2021

Tahun	Semester	Kode	Program, Kegiatan, dan Kegiatan	Indikator Kinerja Utama, Program (Kategori), Kegiatan (Sub-Kategori), dan Kegiatan	Target Kinerja SKPD pada Tahun 2021 s.d. 2022 (perkiraan Triwulan SKPD)		Realisasi Capaian Kinerja SKPD sampai dengan Triwulan II Tahun 2021		Target Kinerja dan Anggaran SKPD Tahun Berjalan Tahun 2021 yang direvisasi				Realisasi Kinerja Pada Triwulan				Realisasi Capaian Kinerja dan Anggaran SKPD yang direvisasi				Target Capaian Kinerja dan Realisasi Anggaran SKPD s.d. 4. Bulan 2021 (%)		Realisasi Kinerja dan Realisasi Anggaran SKPD s.d. 4. Bulan 2021 (%)		Target Capaian Kinerja dan Realisasi Anggaran SKPD s.d. 4. Bulan 2021 (%)			
					5		6		7		8		9		10		11		12 = 8+9+10+11		13 = 12/300		14 = 6 + 13		15 = 14/100			
					Volume	Ket. (Rp)	Volume	Ket. (Rp)	Volume	Ket. (Rp)	Volume	Ket. (Rp)	Volume	Ket. (Rp)	Volume	Ket. (Rp)	Volume	Ket. (Rp)	Volume	Ket. (Rp)	Volume	Ket. (Rp)	Volume	Ket. (Rp)	Volume	Ket. (Rp)		
		3.3	Program Pengembangan Kompetensi Pribadi	Salah satunya menyelenggarakan (1) kegiatan	80	Angka	3.235.000,000	80/84	Angka	3.944.023,198										80/84	Angka	3.944.023,198	300,5	73,44				
		1.1.1.1	Penyusunan Jasa dan Bantuan Administrasi Pemerintahan	Jumlah penyusunan jasa dan bantuan administrasi pemerintahan (1) Bulan	24	Bulan	678.000.000	24	Bulan	494.724.117										24	Bulan	494.724.117	100	79,79				
		1.1.1.2	Revisi dan Pemeliharaan Perangkat Lunak	Jumlah pemeliharaan perangkat lunak (1) Bulan	24	Bulan	378.000.000	24	Bulan	311.338.268										24	Bulan	311.338.268	100	63,60				
		1.1.1.3	Survei kebutuhan masyarakat	Jumlah pelaksanaan survei kebutuhan masyarakat (1) bulan	2	Bulan	43.000.000	2	Bulan	33.118.000										2	Bulan	33.118.000	100	55,58				
		3.3.2	Program Pengembangan Sistem dan Peningkatan Aparatur	Peningkatan sistem dan prosedur aparatur yang dapat diadopsi (1) %	100	%	370.000,000	100	%	369.999,315										100	%	369.999,315	100	306,21				
		2.1.2.1	Revisi dan Pemeliharaan Perangkat Lunak	Jumlah pemeliharaan perangkat lunak (1) bulan	28	Bulan	11.800.000	28	Bulan	9.717.000										28	Bulan	9.717.000	100	54,29				
		2.1.2.2	Revisi dan Pemeliharaan Perangkat Lunak	Jumlah pemeliharaan perangkat lunak (1) Bulan	8	Bulan	98.000.000	8	Bulan	1.113.713,33										8	Bulan	1.113.713,33	100	348,75				
		2.1.2.3	Revisi dan Pemeliharaan Perangkat Lunak	Jumlah pemeliharaan perangkat lunak (1) Bulan	24	Bulan	68.000.000	24	Bulan	33.143.000										24	Bulan	33.143.000	100	58,58				
		2.1.2.4	Revisi dan Pemeliharaan Perangkat Lunak	Jumlah pemeliharaan perangkat lunak (1) Bulan	4	Bulan	11.800.000	4	Bulan	1.113.713,33										4	Bulan	1.113.713,33	100	319,30				
		3.3.3	Program Pengembangan Kapasitas Kelembagaan Aparatur	Peningkatan aparatur yang dapat diadopsi dan dapat diadopsi (1) %	100	%	500.000,000	100	%	33.766,730										100	%	33.766,730	100	27,53				
		2.1.2.1	Revisi dan Pemeliharaan Perangkat Lunak	Jumlah pemeliharaan perangkat lunak (1) Orang	11	Orang	38.000.000	11	Orang	1.113.713,33										11	Orang	1.113.713,33	100	27,53				
		4.3.4	Program Pengembangan Peningkatan Layanan Masyarakat	Peningkatan layanan masyarakat yang dapat diadopsi (1) %	100	%	83.000,000	100	%	49.308,900										100	%	49.308,900	100	58,00				
		4.1.4	Revisi dan Pemeliharaan Perangkat Lunak	Jumlah pemeliharaan perangkat lunak (1) Bulan	20	Bulan	33.000.000	21	Bulan	49.308,900										21	Bulan	49.308,900	103	58,00				
06/04/2021	06/04/2021	3.07.01	REVISI DAN PEMELIHARAAN PERANGKAT LUNAK	Salah satunya menyelenggarakan (1) kegiatan	81,5	Angka	31.409.500,401			Angka	3.094.148,463	Angka	394.399,607	Angka	734.206,667			Angka	3.093.688,474	-	34,30	-	1.098.696,474	0	9,38			
		3.07.01.01	Revisi dan Pemeliharaan Perangkat Lunak	Jumlah pemeliharaan perangkat lunak (1) Bulan	34	Bulan	99.500,000	35	Bulan	44.997,960	30	Bulan	6.568,630	4	Bulan	2.834,730			34	Bulan	9.793,400	77,78	31,76	34	Bulan	9.793,400	96	3,20
		2.07.01.2.01.01	Revisi dan Pemeliharaan Perangkat Lunak	Jumlah pemeliharaan perangkat lunak yang akan direvisi (1) Bulan	11	Bulan	19.988.000	3	Bulan	4.113.330	2	Bulan	7.834,730						10	Bulan	7.170,300	98,91	33,88	30	Bulan	7.170,300	100	4,78
		2.07.01.2.01.02	Revisi dan Pemeliharaan Perangkat Lunak	Jumlah pemeliharaan perangkat lunak yang akan direvisi (1) Bulan	21	Bulan	143.000.000	2	Bulan	24.999.930	2	Bulan	7.834,730						4	Bulan	2.834,730	37,14	18,49	4	Bulan	2.834,730	19	1,81
		3.07.01.01.02	Revisi dan Pemeliharaan Perangkat Lunak	Jumlah pemeliharaan perangkat lunak (1) Bulan	124	Bulan	7.575.500,401	96	Bulan	2.331.840,312	6	Bulan	246.792,707	Bulan	608.706,308			6	Bulan	546.455,915	25,08	33,68	6	Bulan	546.455,915	4	1,21	
		2.07.01.2.01.01	Revisi dan Pemeliharaan Perangkat Lunak	Jumlah pemeliharaan perangkat lunak yang akan direvisi (1) Bulan	28	Bulan	7.383.930,401	8	Bulan	2.371.830,112	8	Bulan	246.792,707	3	Bulan	607,730,708			34	Bulan	546.455,915	31,33	31,02	34	Bulan	546.455,915	13	11,21
		3.07.01.01.06	Revisi dan Pemeliharaan Perangkat Lunak	Jumlah pemeliharaan perangkat lunak (1) Bulan	36	Bulan	1.394.600,000	19	Bulan	150.564,283	3	Bulan	10.779,930	3	Bulan	43.303,308			6	Bulan	54.083,349	50,00	25,92	6	Bulan	54.083,349	17	3,88
		2.07.01.2.01.01	Revisi dan Pemeliharaan Perangkat Lunak	Jumlah pemeliharaan perangkat lunak yang akan direvisi (1) Bulan	18	Bulan	178.000.000	17	Bulan	7.874,748	1	Bulan	-	1	Bulan	4.938,423			6	Bulan	4.938,423	30,00	84,13	6	Bulan	4.938,423	17	4,12

Tahun	Semester	Kode	Program, Kegiatan, Sub Kegiatan	Indikator Kinerja Utama, Sasaran, Program/kegiatan, Kegiatan (KVPs), Sub Kegiatan	Target Sasaran KUPD pada Tahun 2016 s/d 2017 (persentase Realisasi KUPD)	Realisasi Capaian Kinerja Sasaran KUPD sesuai dengan Renc KUPD Tahun Lalu	Target Kinerja dan Anggaran Renc KUPD Tahun Berjalan Tahun 2017 yang direvisi	Realisasi Kinerja Pada Trisemester								Realisasi Capaian Kinerja dan Anggaran Renc KUPD yang direvisi				Tingkat Capaian Kinerja dan Realisasi Anggaran (KVP) yang direvisi (%)	Realisasi Kinerja dan Anggaran Sasaran KUPD s/d Tahun 2017 (skala Tahun Pelaksanaan Sasaran KUPD)		Tingkat Capaian Kinerja dan Realisasi Anggaran Sasaran KUPD s/d Tahun 2017 (%)							
								I		II		III		IV		2017-01-01-31		2017-01-01-31			2017-01-01-31									
0	1	2	3	4	5	6	7	8	9	10	11	12	13	14	15	16	17	18	19	20	21	22	23	24	25	26	27	28		
					K	Rp	K	Rp	K	Rp	K	Rp	K	Rp	K	Rp	K	Rp	K	Rp	K	Rp	K	Rp	K	Rp	K	Rp		
2017	II	2.08.02	Revisi Perencanaan Perangkat Lunak	Revisi Perencanaan Perangkat Lunak	12	Bulan	26.003.223	J	Bulan	3.400.000	J	Bulan	4.742.000			0	Rp	4.795.000	30,00	19,23	6		6		4.795.000	17	7,37			
2017	II	2.08.02	Revisi Perencanaan Perangkat Lunak	Revisi Perencanaan Perangkat Lunak	12	Bulan	21.189.200	J	Bulan	-	J	Bulan	9.407.700			0	Rp	9.407.700	30,00	44,40	6		6		9.407.700	17	8,77			
2017	II	2.08.04	Revisi Perencanaan Laporan Keuangan	Revisi Perencanaan Laporan Keuangan	12	Bulan	9.510.000	J	Bulan	2.907.900	J	Bulan	2.206.900			0	Rp	5.504.900	30,00	60,00	6		6		5.504.900	17	8,61			
2017	II	2.08.03	Revisi Perencanaan Dokumen dan Perencanaan	Revisi Perencanaan Dokumen dan Perencanaan	12	Bulan	14.404.000	J	Bulan	1.800.000	J	Bulan	7.499.200			0	Rp	9.299.200	30,00	87,28	6		6		9.299.200	17	14,34			
2017	II	2.08.06	Revisi Perencanaan Dokumen dan Perencanaan	Revisi Perencanaan Dokumen dan Perencanaan	12	Bulan	2.340.000	J	Bulan	333.000	J	Bulan	333.000			0	Rp	1.770.000	30,00	30,00	6		6		1.770.000	17	1,98			
2017	II	2.08.09	Revisi Perencanaan Rencana Kerja	Revisi Perencanaan Rencana Kerja	12	Bulan	67.300.000	J	Bulan	3.217.000	J	Bulan	1.104.000			0	Rp	35.261.000	30,00	26,93	6		6		35.261.000	17	7,38			
2017	01	2.09	Penelitian dan Pengabdian Masyarakat	Penelitian dan Pengabdian Masyarakat	30	Index	3.075.700.000	30	Index	990.000.000	3	Index	52.564.500	3	Index	52.464.500	0	Rp	137.444.810	30,00	47,25	6		6		137.444.810	37	10,90		
2017	II	2.08.02	Revisi Perencanaan Jasa	Revisi Perencanaan Jasa	12	Bulan	29.700.000	J	Bulan	41.910.000	J	Bulan	6.091.100			0	Rp	11.406.810	30,00	27,47	6		6		11.406.810	17	4,87			
2017	II	2.08.02	Revisi Perencanaan Jasa	Revisi Perencanaan Jasa	12	Bulan	10.200.000	J	Bulan	-	J	Bulan	2.600.000			0	Rp	3.650.000	30,00	11,70	6		6		3.650.000	17	1,61			
2017	II	2.08.04	Revisi Perencanaan Jasa	Revisi Perencanaan Jasa	12	Bulan	310.000.000	J	Bulan	43.300.000	J	Bulan	72.700.000			0	Rp	125.500.000	40,13	31,28	6		6		125.500.000	17	12,74			
2017	01	2.09	Penelitian dan Pengabdian Masyarakat	Penelitian dan Pengabdian Masyarakat	30	Index	990.000.000	30	Index	5.564.000	3	Index	5.864.000			0	Rp	11.812.000	30,00	15,15	6		6		11.812.000	30	1,35			
2017	II	2.08.01	Revisi Perencanaan Jasa	Revisi Perencanaan Jasa	12	Bulan	210.000.000	J	Bulan	3.440.000	J	Bulan	3.330.000			0	Rp	10.994.000	30,00	43,83	6		6		10.994.000	17	1,74			
2017	II	2.08.02	Revisi Perencanaan Jasa	Revisi Perencanaan Jasa	12	Bulan	240.000.000	J	Bulan	7.410.000	J	Bulan	240.000			0	Rp	514.000	30,00	10,99	6		6		514.000	17	0,34			
2017	II	2.08.10	Revisi Perencanaan Jasa	Revisi Perencanaan Jasa	1	Periode	117.700.000	-	Periode	-	0	Periode	-			-	Rp	-	-	-	-	-	-	-	-	-	-	-	-	-
2017	II	2.08.10	Revisi Perencanaan Jasa	Revisi Perencanaan Jasa	1	Periode	100.000.000	-	Periode	-	0	Periode	-			-	Rp	-	-	-	-	-	-	-	-	-	-	-	-	-
2017	01	2.09	Penelitian dan Pengabdian Masyarakat	Penelitian dan Pengabdian Masyarakat	300	%	29.300.000	300	%	129.377.200						100	%	29.377.200	100			100				29.377.200	37	91,77		
2017	01	2.09	Penelitian dan Pengabdian Masyarakat	Penelitian dan Pengabdian Masyarakat	2	Bulan	273.000.000	2	Bulan	237.277.200						2	Bulan	292.377.200				2	Bulan			292.377.200		91,77		
2017	02	2.09.02	Revisi Perencanaan Jasa	Revisi Perencanaan Jasa	100	%	400.000.000		%							-	Rp													400
2017	03	2.09.03	Revisi Perencanaan Jasa	Revisi Perencanaan Jasa	3	Bulan	400.000.000		Bulan							-	Rp													400
2017	02	2.08.01	Revisi Perencanaan Jasa	Revisi Perencanaan Jasa	2	Bulan	300.000.000		Bulan							-	Rp													300
2017	01	2.09	Penelitian dan Pengabdian Masyarakat	Penelitian dan Pengabdian Masyarakat	95	%	1.150.000.000	95	%	1.360.309.100						95	%	1.285.506.100	100			100				1.285.506.100	300	87,96		
2017	01	2.09	Penelitian dan Pengabdian Masyarakat	Penelitian dan Pengabdian Masyarakat	10	Orang	1.330.000.000	10	Orang	1.367.200.100						10	Orang	1.287.200.100	100			100				1.287.200.100	10	87,96		

Tahun	Bantuan	Kode	Program, Kegiatan, Sub Kegiatan	Indikator Kinerja Utama, Program (Kategori) Kegiatan (Kategori), Sub Kegiatan	Target Rencana RPJPD pada Tahun 2019 s.d. 2023 (persentase Rencana RPJPD)		Realisasi Capaian Kinerja Rencana RPJPD sampai dengan Rencana RPJPD Tahun 2021		Realisasi Kinerja Pada Triwulan								Target Capaian Kinerja dan Anggaran RPJPD yang direvisi		Realisasi Capaian Kinerja dan Anggaran RPJPD yang direvisi		Target Capaian Kinerja dan Anggaran RPJPD pada Tahun 2021 (Revisi Tahun Pelaksanaan Rencana RPJPD)		Realisasi Kinerja dan Anggaran Rencana RPJPD			
					2019		2021		I		II		III		IV		2021		2021		2021		2021			
					Volume	Rp	Volume	Rp	Volume	Rp	Volume	Rp	Volume	Rp	Volume	Rp	Volume	Rp	Volume	Rp	Volume	Rp	Volume	Rp	Volume	Rp
0	1	2	3	4	5	6	7	8	9	10	11	12	13	14	15	16	17	18	19	20	21	22				
13.3			Program Pembangunan Fasilitas dan Peningkatan Tenaga Kerja	Peningkatan Jumlah mahasiswa yang memiliki keterampilan/kemampuan 11 %	100 %	33.500.000,00	100 %	65.975.300													100 %	65.975.300	100	58,46		
			11.1.2	Pembinaan dan pelatihan keterampilan dan keahlian	Jumlah lembaga pelatihan kerja APK yang meningkatkan persentasenya 11 Lembaga	13 Lembaga	173.000.000	40 Lembaga	63.370.200												40 Lembaga	63.370.200	114.730	37,46		
			13.3	Program Pembangunan Keunggulan Kerja	Peningkatan prestasi kerja mahasiswa yang memiliki keterampilan 11 %	53 %	1.450.000.000	53 %	561.681.356													53 %	561.681.356	100	54,54	
			11.1.2	Pembinaan dan pelatihan keterampilan dan keahlian	Jumlah mahasiswa yang meningkatkan prestasi persentasenya 11 Puan	3 Puan	30.000.000	6 Puan	1.448.300													6 Puan	1.448.300	73	48,3	
			11.1.4	Pembinaan dan pelatihan keterampilan dan keahlian	Jumlah prestasi persentasenya 11 Orang	100 Orang	110.000.000	40 Orang	27.700.000													40 Orang	27.700.000	40	24,71	
			11.1.3	Pembinaan dan pelatihan keterampilan dan keahlian	Jumlah prestasi persentasenya 11 Orang	40 Orang	1.040.000.000	10 Orang	199.999.240													10 Orang	199.999.240	40	19,21	
di lingkungan	di lingkungan	007.03	PROG RAMA TUA TUBAN KOTA PROJEK TUBAN TUBAN CA KOTA	Peningkatan prestasi kerja yang memiliki keterampilan/kemampuan 11 %	100 %	6.370.000.000	100 %	3.178.535.440													100 %	3.178.535.440	0	1,67		
			007.03.01	Pembinaan dan pelatihan keterampilan dan keahlian	Jumlah prestasi persentasenya 11 Orang	440 Orang	6.360.000.000	370 Orang	1.013.754.300	0	Orang			36	Orang	328.340.400					16	Orang	328.340.400	941	15,67	
			007.03.01.01	Pembinaan dan pelatihan keterampilan dan keahlian	Jumlah prestasi persentasenya 11 Orang	240 Orang	3.910.000.000	170 Orang	938.271.200	0	Orang			18	Orang	120.320.400					16	Orang	328.340.400	941	14,23	
			007.03.01.02	Pembinaan dan pelatihan keterampilan dan keahlian	Jumlah prestasi persentasenya 11 Orang	200 Orang	130.000.000	12 Orang	14.000.000	0	Orang			2	Orang	1.800.000					5	Orang	3.800.000	10.67	1,00	
			007.03.01.03	Pembinaan dan pelatihan keterampilan dan keahlian	Jumlah prestasi persentasenya 11 Orang	10 Orang	80.000.000	8 Orang	29.411.200	0	Orang															
			007.03.03.05	Pembinaan dan pelatihan keterampilan dan keahlian	Jumlah prestasi persentasenya 11 Orang	76 Lembaga	500.000.000	30 Lembaga	56.848.000	0	Lembaga															
			007.03.01.01	Pembinaan dan pelatihan keterampilan dan keahlian	Jumlah prestasi persentasenya 11 Orang	70 Lembaga	400.000.000	28 Lembaga	36.248.800	0	Lembaga															
			007.03.03.05	Pembinaan dan pelatihan keterampilan dan keahlian	Jumlah prestasi persentasenya 11 Orang	450 Orang	1.630.000.000	30 Orang	320.533.000	0	Orang															
			007.03.01.01	Pembinaan dan pelatihan keterampilan dan keahlian	Jumlah prestasi persentasenya 11 Orang	130 Orang	1.010.000.000	8 Orang	110.311.900	0	Orang															
				Pembinaan dan pelatihan keterampilan dan keahlian	Jumlah prestasi persentasenya 11 Orang	80 Orang	-	30 Orang		0	Orang															
di lingkungan	di lingkungan	13.3	Program Pembangunan Fasilitas dan Peningkatan Tenaga Kerja	Peningkatan Jumlah mahasiswa yang memiliki keterampilan/kemampuan 11 %	53 %	3.800.000.000	53 %	307.368.200														53 %	307.368.200	100	80,89	
			11.1.1	Pembinaan dan pelatihan keterampilan dan keahlian	Jumlah mahasiswa yang meningkatkan prestasi persentasenya 11 Orang	24 Orang	30.000.000	24 Orang	33.388.100													24 Orang	33.388.100	100	73,24	
			11.1.2	Pembinaan dan pelatihan keterampilan dan keahlian	Jumlah prestasi persentasenya 11 Orang	300 Orang	400.000.000	240 Orang	249.880.120													240 Orang	249.880.120	40,96	59,93	
			13.3	Program Pembangunan Fasilitas dan Peningkatan Tenaga Kerja	Peningkatan Jumlah mahasiswa yang memiliki keterampilan/kemampuan 11 %	53 %	900.000.000	53 %	363.320.039														53 %	363.320.039	100	40,36
			11.1.1	Pembinaan dan pelatihan keterampilan dan keahlian	Jumlah prestasi persentasenya 11 Orang	2000 Orang	400.000.000	2100 Orang	383.280.039													2000 Orang	383.280.039	76,667	40,36	
			13.3	Program Pembangunan Fasilitas dan Peningkatan Tenaga Kerja	Peningkatan Jumlah mahasiswa yang memiliki keterampilan/kemampuan 11 %	100 %	700.000.000	100 %	67.533.750														100 %	67.533.750	100	96,41

Tipe	Berkas	Kode	Program, Kegiatan, Sub Kegiatan	Indikator Kinerja Utama, Program, Kegiatan, Sub Kegiatan	Target Kinerja 2021 (KIPD) pada Tahun 2021 s.d. 2023 (persentase KIPD)		Realisasi Capaian Kinerja 2021 KIPD sesuai dengan KIPD Tahun Lalu		Target Kinerja dan Anggaran KIPD 2021 Tahun Berjalan Tahun 2021 yang diwujudkan		Realisasi Kinerja Pada 2021								Target Capaian Kinerja dan Anggaran KIPD 2021 yang diwujudkan		Realisasi Capaian Kinerja dan Anggaran KIPD 2021 yang diwujudkan (%)		Realisasi Kinerja dan Anggaran KIPD s.d. Tahun 2021 (Akhir Tahun Pelaksanaan KIPD)		Target Kinerja dan Anggaran KIPD s.d. Tahun 2021 (%)	
					5		6		7		8		9		10		11		12 = 8+9+10+11		13 = 12/5 x 100		14 = 6 + 13		15 = 14/5 x 100	
					Volume	Rp	Volume	Rp	Volume	Rp	Volume	Rp	Volume	Rp	Volume	Rp	Volume	Rp	Volume	Rp	Volume	Rp	Volume	Rp	Volume	Rp
		1.1.1	Kelembagaan dan peningkatan kapasitas penyelenggara kerja	Perencanaan, pelaksanaan dan evaluasi kegiatan yang mendukung PMU yang terintegrasi 11 %	100	70.000.000	100	67.317.230														100	67.317.230	100	66,45	
di eschigortaya	di eschigortaya	2.07.04	PROG BINA KEMERDEKAAN TERPADU	Perencanaan, pelaksanaan dan evaluasi kegiatan yang mendukung PMU yang terintegrasi 11 %	100	3.810.000.000	100	3.014.842.875																	0	9,94
		2.07.04.01	Kelembagaan dan peningkatan kapasitas penyelenggara kerja	Kelembagaan dan peningkatan kapasitas penyelenggara kerja	36	70.000.000	32	67.796.203	3	67.000.000	3	68.000.000						6	67.000.000	50,00	45,59	6	67.000.000	17	4,36	
		2.07.04.2.01	Kelembagaan dan peningkatan kapasitas penyelenggara kerja	Kelembagaan dan peningkatan kapasitas penyelenggara kerja	7100	44.100.000	1200	34.879.423	413	34.000.000	343	34.272.900					960	36.579.000	20,00	47,31	960	36.579.000	14	1,74		
		2.07.04.2.01.01	Kelembagaan dan peningkatan kapasitas penyelenggara kerja	Kelembagaan dan peningkatan kapasitas penyelenggara kerja	700	20.000.000	100	17.917.100	-	18.000.000	30	14.111.000					50	14.323.300	20,00	41,34	50	14.323.300	7	3,08		
		2.07.04.2.01.03	Kelembagaan dan peningkatan kapasitas penyelenggara kerja	Kelembagaan dan peningkatan kapasitas penyelenggara kerja	36	1.470.000.000	32	1.379.680	3	1.379.680	3	1.379.680					6	1.379.680	-	50,00	-	6	1.379.680	17	4,00	
		2.07.04.2.01.01	Kelembagaan dan peningkatan kapasitas penyelenggara kerja	Kelembagaan dan peningkatan kapasitas penyelenggara kerja	12	10.000.000	0	-	-	-	-	-					-	10.000.000	#DIV/0!	#DIV/0!	-	-	-	-	0,00	
		2.07.04.2.01.02	Kelembagaan dan peningkatan kapasitas penyelenggara kerja	Kelembagaan dan peningkatan kapasitas penyelenggara kerja	16	20.000.000	12	19.919.300	1	19.919.300	1	19.919.300					6	19.919.300	-	20,00	-	6	19.919.300	17	4,00	
		2.07.04.2.01.03	Kelembagaan dan peningkatan kapasitas penyelenggara kerja	Kelembagaan dan peningkatan kapasitas penyelenggara kerja	1000	1.260.000.000	0	-	-	-	-	-					-	1.260.000.000	#DIV/0!	#DIV/0!	-	-	-	-	0,00	
		2.07.04.2.04	Kelembagaan dan peningkatan kapasitas penyelenggara kerja	Kelembagaan dan peningkatan kapasitas penyelenggara kerja	30	1.613.000.000	30	1.613.000.000	3	1.613.000.000	3	1.613.000.000					3	1.613.000.000	30,00	90,91	3	1.613.000.000	3	0,23		
		2.07.04.2.04.01	Kelembagaan dan peningkatan kapasitas penyelenggara kerja	Kelembagaan dan peningkatan kapasitas penyelenggara kerja	0	1.613.000.000	0	1.613.000.000	-	1.613.000.000	-	1.613.000.000					-	1.613.000.000	#DIV/0!	20,91	-	-	1.613.000.000	-	0,21	
				Kelembagaan dan peningkatan kapasitas penyelenggara kerja	10	10.000.000	10	10.000.000	1	10.000.000	2	10.000.000					3	10.000.000	-	20,00	#DIV/0!	3	10.000.000	-	10	#DIV/0!
di eschigortaya	di eschigortaya	3.3.3	Program, Kegiatan, Sub Kegiatan	Perencanaan, pelaksanaan dan evaluasi kegiatan yang mendukung PMU yang terintegrasi 11 %	100	150.000.000	100	147.701.628														100	147.701.628	100	63,28	
		1.1.2	Kelembagaan dan peningkatan kapasitas penyelenggara kerja	Kelembagaan dan peningkatan kapasitas penyelenggara kerja	240	163.000.000	130	143.327.673														130	143.327.673	75	50,05	
		1.1.3	Kelembagaan dan peningkatan kapasitas penyelenggara kerja	Kelembagaan dan peningkatan kapasitas penyelenggara kerja	2	27.300.000	1	16.821.240														1	16.821.240	50	34,56	
		1.1.4	Kelembagaan dan peningkatan kapasitas penyelenggara kerja	Kelembagaan dan peningkatan kapasitas penyelenggara kerja	0	33.000.000	3	41.629.000														7	41.629.000	136,67	50,33	
		1.1.3	Kelembagaan dan peningkatan kapasitas penyelenggara kerja	Kelembagaan dan peningkatan kapasitas penyelenggara kerja	100	33.000.000	100	33.340.700															100	33.340.700	100	97,36
di eschigortaya	di eschigortaya	2.07.05	PROG BINA KEMERDEKAAN TERPADU	Perencanaan, pelaksanaan dan evaluasi kegiatan yang mendukung PMU yang terintegrasi 11 %	100	1.090.000.000	100	1.060.077.060																	0	4,38
		2.07.05.01	Kelembagaan dan peningkatan kapasitas penyelenggara kerja	Kelembagaan dan peningkatan kapasitas penyelenggara kerja	430	950.000.000	60	50.077.400	-	50.000.000	-	50.000.000													-	1,94
		2.07.05.2.01	Kelembagaan dan peningkatan kapasitas penyelenggara kerja	Kelembagaan dan peningkatan kapasitas penyelenggara kerja	400	790.000.000	60	37.077.400	-	37.000.000	-	37.000.000													-	1,98
		2.07.05.2.02	Kelembagaan dan peningkatan kapasitas penyelenggara kerja	Kelembagaan dan peningkatan kapasitas penyelenggara kerja	35	160.000.000	5	13.000.000	-	13.000.000	-	13.000.000													-	5,17

2.2 Analisis Kinerja Pelayanan Dinas Tenaga Kerja

Penyelenggaraan pelayanan Dinas Tenaga Kerja Kabupaten Magetan adalah melaksanakan fungsi sebagai perumusan kebijaksanaan teknis pelaksanaan dan pengendalian di bidang ketenagakerjaan dan ketransmigrasian. Untuk mengetahui capaian kinerja pelayanan Perangkat Daerah, maka dilakukan analisis atau kajian terhadap kinerja pelayanan Dinas Tenaga Kerja Kabupaten Magetan berdasarkan indikator kinerja utama yang telah ditetapkan dalam Rencana Strategis (RENSTRA) Dinas Tenaga Kerja Kabupaten Magetan Tahun 2018-2023.

Adapun hasil kinerja pelayanan Dinas T enaga Kerja Kabupaten Magetan pada tahun 2020 – 2022 adalah sebagai berikut :

Tabel 2.4 (T-C.30)
Pencapaian Kinerja Pelayanan Perangkat Daerah

No	Indikator	SPM/Stand ar Nasional	IKK	Target Renstra Perangkat Daerah			Realisasi Capaian Tahun 2020 (n-1)	Proyeksi		Catatan Analisis
				Th 2020 (n-1)	Th 2021 (n)	Th 2022 (n+1)		Th 2021 (n)	Th 2022 (n+1)	
1	2	3	4	5	6	7	9	11	12	13
1	Besaran pencari kerja terdaftar yang ditempatkan	-	-	27%	29%	31%	62,58%	64%	65%	Realisasi melebihi dari target yang telah ditetapkan, maka diperlukan perubahan target pada dokumen Renstra PD
2	Jumlah transmigran ditempatkan	-	-	10 KK	10 KK	10 KK	0 KK	10 KK	10 KK	Target tidak tercapai kaena pada tahun 2020 tidak ada pemberangkatan transmigran sebagai dampak dari wabah Covid-19

Secara garis besar sasaran – sasaran yang telah ditetapkan dalam Rencana Kinerja Tahun 2020, telah dicapai oleh Dinas Tenaga Kerja Kabupaten Magetan dengan capaian kinerja sasaran pada tahun 2020 adalah sebagai berikut :

1. Meningkatnya penyerapan tenaga kerja

Indikator yang digunakan untuk mengukur tercapainya penyerapan tenaga kerja adalah persentase pencari kerja terdaftar yang ditempatkan. Perhitungan ini didapatkan dengan cara membandingkan jumlah pencari kerja yang ditempatkan terhadap pencari kerja yang terdaftar di Dinas Tenaga Kerja Kabupaten Magetan. Jumlah pencari kerja terdaftar pada tahun 2020 sebanyak 1.940 orang, sedangkan jumlah pencari kerja terdaftar yang ditempatkan sebanyak 1.214 orang. Dengan demikian realisasi capaian penyerapan tenaga kerja pada tahun 2020 sebesar 62,58% lebih besar dari target yang telah ditetapkan yaitu sebesar 27%. Hal ini menunjukkan bahwa tingkat capaian untuk penyerapan tenaga kerja sebesar 231,78%.

2. Meningkatnya jumlah transmigran yang ditempatkan

Capaian kinerja urusan transmigrasi diukur dengan indikator kinerja jumlah transmigran yang ditempatkan. Pada tahun 2020 Dinas Tenaga Kerja Kabupaten Magetan **tidak** memberangkatkan transmigran dikarenakan adanya penundaan penempatan transmigrasi di Tahun 2020 sebagai antisipasi dampak wabah pandemi Covid-19. Penundaan penempatan transmigrasi tertuang dalam surat dari Kementerian Desa, Pembangunan Daerah Tertinggal, dan Transmigrasi RI No: B.676/PKT.04.01/IV/2020 Tanggal 15 April 2020.

Selanjutnya capaian kinerja tujuan meningkatnya kesejahteraan masyarakat dapat dilihat dari capaian indikator kinerja daerah sebagai berikut :

2.3 Isu-isu Penting Penyelenggaraan Tugas dan Fungsi Dinas Tenaga Kerja

Dalam melaksanakan tugas dan fungsinya Dinas Tenaga Kerja Kabupaten Magetan masih terdapat permasalahan – permasalahan yang dihadapi berkaitan dengan isu – isu strategis bidang tenaga kerja dan menjadi prioritas untuk segera diatasi dengan mempertimbangkan kekuatan dan peluang yang dimiliki. Isu-isu strategis tenaga kerja di Kabupaten Magetan adalah sebagai berikut :

- Angka pengangguran semakin meningkat seiring dengan bertambahnya tamatan sekolah/ perguruan tinggi sedangkan kesempatan/ peluang kerja sangat terbatas.
- Kualifikasi pencari kerja yang tidak sesuai dengan kebutuhan dunia kerja serta masih minimnya keterampilan kerja didalam penguasaan perkembangan teknologi.
- Mulai adanya perselisihan antara pengusaha dengan pekerja seiring dengan banyaknya industri di Magetan ditambah dengan belum pahamnya pelaku industri akan aturan ketenagakerjaan.

2.4 Review terhadap Rancangan Awal RKPD

Pembangunan dibidang ketenagakerjaan dan ketransmigrasian sebagaimana tercantum dalam Renstra Dinas Tenaga Kerja Kabupaten Magetan disebutkan bahwa prioritas pembangunan tahun 2022 merupakan rangkaian tahapan pencapaian Visi dan Misi Rencana Pembangunan Jangka Panjang (RPJP 2005-2025) Kabupaten Magetan yang dilaksanakan melalui misi , Program dan Kegiatan Dinas Tenaga Kerja Kabupaten Magetan. Review terhadap rancangan awal RKPD dilakukan yaitu membandingkan antara rancangan awal RKPD dengan hasil analisis kebutuhan SKPD, hal untuk mengetahui adakah perbedaan antara program dan kegiatan yang di rencanakan dengan rancangan awal RKPD misalnya rumusan program dan kegiatan baru yang tidak terdapat dalam rancangan awal RKPD atau program dan kegiatan yang di rencanakan sesuai namun besaran kegiatannya berbeda.

Adapun hasil review terhadap rancangan awal RKPD Tahun 2022 adalah sebagai berikut :

Tabel 2.5 (T-C. 31)
Review terhadap Rancangan Awal RKPD Tahun 2022
Dinas Tenaga Kerja Kabupaten Magetan

RANCANGAN AWAL RKPD										Analisis Kebutuhan						Catatan Penting				
KODE		Urusan/Bidang Urusan Pemerintahan Program/ Kegiatan/ Sub Kegiatan		Indikator Kinerja	Lokasi	Target Capaian Kinerja	Kebutuhan Dana/ Pagu Indikatif	KODE		Urusan/Bidang Urusan Pemerintahan Program/ Kegiatan/ Sub Kegiatan		Indikator Kinerja	Lokasi	Target Capaian Kinerja	Kebutuhan Dana/ Pagu Indikatif					
2						URUSAN PEMERINTAHAN WAJIB YANG TIDAK BERKAITAN DENGAN PELAYANAN DASAR														
2	07					URUSAN PEMERINTAHAN BIDANG TENAGA KERJA		3,147,144,478								3,147,144,478				
2	07	01				PROGRAM PENUNJANG URUSAN PEMERINTAHAN DAERAH KABUPATEN/KOTA			1,869,742,718	2	07	01			PROGRAM PENUNJANG URUSAN PEMERINTAHAN DAERAH KABUPATEN/KOTA		1,869,742,718			
2	07	01	2.01			Perencanaan, Penganggaran, dan Evaluasi Kinerja Perangkat Daerah			44,997,950	2	07	01	2.01		Perencanaan, Penganggaran, dan Evaluasi Kinerja Perangkat Daerah		60.000.000			
2	07	01	2.01	01	Penyusunan Dokumen Perencanaan Perangkat Daerah	Jumlah dokumen perencanaan yang disusun tepat waktu	Kabupaten	11 dokumen	19.998.000	2	07	01	2.01	01	Penyusunan Dokumen Perencanaan Perangkat Daerah	Jumlah dokumen perencanaan yang disusun tepat waktu	Kabupaten	11 dokumen	19.998.000	
2	07	01	2.01	07	Evaluasi Kinerja Perangkat Daerah	Jumlah dokumen pelaporan dan evaluasi kinerja yang disusun tepat waktu	Kabupaten	7 dokumen	24.999.950	2	07	01	2.01	07	Evaluasi Kinerja Perangkat Daerah	Jumlah dokumen pelaporan dan evaluasi kinerja yang disusun tepat waktu	Kabupaten	7 dokumen	24.999.950	
2	7	1	2.02			Administrasi Keuangan Perangkat Daerah			1,257,110,000	2	7	1	2.02		Administrasi Keuangan Perangkat Daerah		1,257,110,000			
2	07	01	2.02	01	Penyediaan Gaji dan Tunjangan ASN	Jumlah penyusunan laporan gaji dan tunjangan ASN	Kabupaten	26 laporan	1,254,110,000	2	07	01	2.02	01	Penyediaan Gaji dan Tunjangan ASN	Jumlah penyusunan laporan gaji dan tunjangan ASN	Kabupaten	26 laporan	1,254,110,000	

RANCANGAN AWAL RKPD										Analisis Kebutuhan							Catatan Penting			
KODE		Urusan/Bidang Urusan Pemerintahan Program/ Kegiatan/ Sub Kegiatan		Indikator Kinerja	Lokasi	Target Capaian Kinerja	Kebutuhan Dana/ Pagu Indikatif	KODE		Urusan/Bidang Urusan Pemerintahan Program/ Kegiatan/ Sub Kegiatan		Indikator Kinerja	Lokasi	Target Capaian Kinerja	Kebutuhan Dana/ Pagu Indikatif					
2	07	01	2.02	07	Koordinasi dan Penyusunan Laporan Keuangan Bulanan/Triwulanan /Semesteran SKPD	Jumlah penyusunan laporan keuangan	Kabupaten	38 laporan	3.000.000	2	07	01	2.02	07	Koordinasi dan Penyusunan Laporan Keuangan Bulanan/Triwulanan/Semesteran SKPD	Jumlah penyusunan laporan keuangan	Kabupaten	38 laporan	3.000.000	
2	7	1	2.06		Administrasi Umum Perangkat Daerah				161,709,318	2	7	1	2.06		Administrasi Umum Perangkat Daerah				161,709,318	
2	07	01	2.06	01	Penyediaan Komponen Instalasi Listrik/Penerangan Bangunan Kantor	Jumlah Penyediaan Komponen Instalasi Listrik/Penerangan Bangunan Kantor	Kabupaten	12 bulan	7,674,748	2	07	01	2.06	01	Penyediaan Komponen Instalasi Listrik/Penerangan Bangunan Kantor	Jumlah Penyediaan Komponen Instalasi Listrik/Penerangan Bangunan Kantor	Kabupaten	12 bulan	7,674,748	
2	07	01	2.06	02	Penyediaan Peralatan dan Perlengkapan Kantor	Jumlah Penyediaan Peralatan dan Perlengkapan Kantor	Kabupaten	12 bulan	43,963,390	2	07	01	2.06	02	Penyediaan Peralatan dan Perlengkapan Kantor	Jumlah Penyediaan Peralatan dan Perlengkapan Kantor	Kabupaten	12 bulan	43,963,390	
2	07	01	2.06	03	Penyediaan Peralatan Rumah Tangga	Jumlah Penyediaan Peralatan Rumah Tangga	Kabupaten	12 bulan	7,999,400	2	07	01	2.06	03	Penyediaan Peralatan Rumah Tangga	Jumlah Penyediaan Peralatan Rumah Tangga	Kabupaten	12 bulan	7,999,400	
2	07	01	2.06	04	Penyediaan Bahan Logistik Kantor	Jumlah Penyediaan Bahan Logistik Kantor	Kabupaten	12 bulan	14,736,370	2	07	01	2.06	04	Penyediaan Bahan Logistik Kantor	Jumlah Penyediaan Bahan Logistik Kantor	Kabupaten	12 bulan	14,736,370	

RANCANGAN AWAL RKPD										Analisis Kebutuhan							Catatan Penting			
KODE					Urusan/Bidang Urusan Pemerintahan Program/ Kegiatan/ Sub Kegiatan	Indikator Kinerja	Lokasi	Target Capaian Kinerja	Kebutuhan Dana/ Pagu Indikatif	KODE					Urusan/Bidang Urusan Pemerintahan Program/ Kegiatan/ Sub Kegiatan	Indikator Kinerja		Lokasi	Target Capaian Kinerja	Kebutuhan Dana/ Pagu Indikatif
2	07	01	2.06	05	Penyediaan Barang Cetak dan Penggandaan	Jumlah Penyediaan Barang Cetak dan Penggandaan	Kabupaten	12 bulan	14.995.410	2	07	01	2.06	05	Penyediaan Barang Cetak dan Penggandaan	Jumlah Penyediaan Barang Cetak dan Penggandaan	Kabupaten	12 bulan	14.995.410	
2	07	01	2.06	06	Penyediaan Bahan Bacaan dan Peraturan Perundang-undangan	Jumlah Penyediaan Bahan Bacaan dan Peraturan Perundang-undangan	Kabupaten	12 bulan	3.540.000	2	07	01	2.06	06	Penyediaan Bahan Bacaan dan Peraturan Perundang-undangan	Jumlah Penyediaan Bahan Bacaan dan Peraturan Perundang-undangan	Kabupaten	12 bulan	3.540.000	
2	07	01	2.06	09	Penyelenggaraan Rapat Koordinasi dan Konsultasi SKPD	Jumlah Penyelenggaraan Rapat Koordinasi dan Konsultasi SKPD	Kabupaten	12 bulan	68.800.000	2	07	01	2.06	09	Penyelenggaraan Rapat Koordinasi dan Konsultasi SKPD	Jumlah Penyelenggaraan Rapat Koordinasi dan Konsultasi SKPD	Kabupaten	12 bulan	68.800.000	
2	7	1	2.08		Penyediaan Jasa Penunjang Urusan Pemerintahan Daerah				306.125.950	2	7	1	2.08		Penyediaan Jasa Penunjang Urusan Pemerintahan Daerah				306.125.950	
2	7	1	2.08	02	Penyediaan Jasa Komunikasi, Sumber Daya Air dan Listrik	Jumlah Penyediaan Jasa Komunikasi, Sumber Daya Air dan Listrik	Kabupaten	12 bulan	41.930.650	2	7	1	2.08	02	Penyediaan Jasa Komunikasi, Sumber Daya Air dan Listrik	Jumlah Penyediaan Jasa Komunikasi, Sumber Daya Air dan Listrik	Kabupaten	12 bulan	41.930.650	
2	7	1	2.08	03	Penyediaan Jasa Peralatan dan Perlengkapan Kantor	Jumlah Penyediaan Jasa Peralatan dan Perlengkapan Kantor	Kabupaten	12 bulan	14.449.000	2	7	1	2.08	03	Penyediaan Jasa Peralatan dan Perlengkapan Kantor	Jumlah Penyediaan Jasa Peralatan dan Perlengkapan Kantor	Kabupaten	12 bulan	14.449.000	

RANCANGAN AWAL RKPD										Analisis Kebutuhan						Catatan Penting				
KODE		Kode		Urusan/Bidang Urusan Pemerintahan Program/ Kegiatan/ Sub Kegiatan	Indikator Kinerja	Lokasi	Target Capaian Kinerja	Kebutuhan Dana/ Pagu Indikatif	KODE		Kode		Urusan/Bidang Urusan Pemerintahan Program/ Kegiatan/ Sub Kegiatan	Indikator Kinerja	Lokasi		Target Capaian Kinerja	Kebutuhan Dana/ Pagu Indikatif		
2	7	1	2.08	04	Penyediaan Jasa Pelayanan Umum Kantor	Jumlah Penyediaan Jasa Pelayanan Umum Kantor	Kabupaten	12 bulan	249.746.300	2	7	1	2.08	04	Penyediaan Jasa Pelayanan Umum Kantor	Jumlah Penyediaan Jasa Pelayanan Umum Kantor	Kabupaten	12 bulan	249.746.300	
2	7	1	2.09		Pemeliharaan Barang Milik Daerah Penunjang Urusan Pemerintahan Daerah				99.799.500	2	7	1	2.09		Pemeliharaan Barang Milik Daerah Penunjang Urusan Pemerintahan Daerah				99.799.500	
2	7	1	2.09	01	Penyediaan Jasa Pemeliharaan, Biaya Pemeliharaan dan Pajak Kendaraan Perorangan Dinas atau Kendaraan Dinas Jabatan	Jumlah Penyediaan Jasa Pemeliharaan, Biaya Pemeliharaan dan Pajak Kendaraan Perorangan Dinas atau Kendaraan Dinas Jabatan	Kabupaten	12 bulan	23.989.500	2	7	1	2.09	01	Penyediaan Jasa Pemeliharaan, Biaya Pemeliharaan dan Pajak Kendaraan Perorangan Dinas atau Kendaraan Dinas Jabatan	Jumlah Penyediaan Jasa Pemeliharaan, Biaya Pemeliharaan dan Pajak Kendaraan Perorangan Dinas atau Kendaraan Dinas Jabatan	Kabupaten	12 bulan	23.989.500	
2	7	1	2.09	02	Penyediaan Jasa Pemeliharaan, Biaya Pemeliharaan, Pajak, dan Perizinan Kendaraan Dinas Operasional atau Lapangan	Jumlah Penyediaan Jasa Pemeliharaan, Biaya Pemeliharaan, Pajak, dan Perizinan Kendaraan Dinas Operasional atau Lapangan	Kabupaten	12 bulan	7.410.000	2	7	1	2.09	02	Penyediaan Jasa Pemeliharaan, Biaya Pemeliharaan, Pajak, dan Perizinan Kendaraan Dinas Operasional atau Lapangan	Jumlah Penyediaan Jasa Pemeliharaan, Biaya Pemeliharaan, Pajak, dan Perizinan Kendaraan Dinas Operasional atau Lapangan	Kabupaten	12 bulan	7.410.000	
2	7	1	2.09	09	Pemeliharaan/Rehabilitasi Gedung Kantor dan Bangunan Lainnya	Jumlah Pemeliharaan/Rehabilitasi Gedung Kantor dan Bangunan Lainnya	Kabupaten	1 paket	58.800.000	2	7	1	2.09	09	Pemeliharaan/Rehabilitasi Gedung Kantor dan Bangunan Lainnya	Jumlah Pemeliharaan/Rehabilitasi Gedung Kantor dan Bangunan Lainnya	Kabupaten	1 paket	58.800.000	

RANCANGAN AWAL RKP										Analisis Kebutuhan							Catatan Penting			
KODE		Urusan/Bidang Urusan Pemerintahan Program/ Kegiatan/ Sub Kegiatan		Indikator Kinerja	Lokasi	Target Capaian Kinerja	Kebutuhan Dana/ Pagu Indikatif	KODE		Urusan/Bidang Urusan Pemerintahan Program/ Kegiatan/ Sub Kegiatan		Indikator Kinerja	Lokasi	Target Capaian Kinerja	Kebutuhan Dana/ Pagu Indikatif					
2	7	1	2.09	11	Pemeliharaan/Rehabilitasi Sarana dan Prasarana Pendukung Gedung Kantor atau Bangunan Lainnya	Jumlah Pemeliharaan/Rehabilitasi Sarana dan Prasarana Pendukung Gedung Kantor atau Bangunan Lainnya	Kabupaten	1 paket	9.600.000	2	7	1	2.09	11	Pemeliharaan/R ehabilitasi Sarana dan Prasarana Pendukung Gedung Kantor atau Bangunan Lainnya	Jumlah Pemeliharaan/ Rehabilitasi Sarana dan Prasarana Pendukung Gedung Kantor atau Bangunan Lainnya	Kabupaten	1 paket	9.600.000	
2	07	02			PROGRAM PERENCANAAN TENAGA KERJA				132.719.970	2	07	02			PROGRAM PERENCANAAN TENAGA KERJA				132.719.970	
2	07	02	2.01		Penyusunan Rencana Tenaga Kerja (RTK)				132.719.970	2	07	02	2.01		Penyusunan Rencana Tenaga Kerja (RTK)				132.719.970	
2	07	02	2.01	01	Penyusunan Rencana Tenaga Kerja Makro	Jumlah dokumen Rencana Tenaga Kerja Makro	Kabupaten	1 dokumen	82.719.970	2	07	02	2.01	01	Penyusunan Rencana Tenaga Kerja Makro	Jumlah dokumen Rencana Tenaga Kerja Makro	Kabupaten	1 dokumen	100.000.000	
2	07	02	2.01	02	Penyusunan Rencana Tenaga Kerja Mikro	Jumlah perusahaan yang menyusun rencana tenaga kerja mikro	Kabupaten	1 dokumen	50.000.000	2	07	02	2.01	02	Penyusunan Rencana Tenaga Kerja Mikro	Jumlah perusahaan yang menyusun rencana tenaga kerja mikro	Kabupaten	1 dokumen		
2	07	03			PROGRAM PELATIHAN KERJA DAN PRODUKTIVITAS TENAGA KERJA				406.875.070	2	07	03			PROGRAM PELATIHAN KERJA DAN PRODUKTIVITAS TENAGA KERJA				406.875.070	
2	07	03	2.01		Pelaksanaan Pelatihan berdasarkan Unit Kompetensi				255.000.000	2	07	03	2.01		Pelaksanaan Pelatihan berdasarkan Unit Kompetensi				255.000.000	
2	07	03	2.01	01	Proses Pelaksanaan Pendidikan dan Pelatihan Keterampilan bagi Pencari Kerja berdasarkan Klaster Kompetensi	Jumlah peserta pelatihan berdasarkan Klaster kompetensi	Kabupaten	16 orang	230.000.000	2	07	03	2.01	01	Proses Pelaksanaan Pendidikan dan Pelatihan Keterampilan bagi Pencari Kerja berdasarkan Klaster Kompetensi	Jumlah peserta pelatihan berdasarkan Klaster kompetensi	Kabupaten	16 orang	1.100.000.000	

RANCANGAN AWAL RKP										Analisis Kebutuhan							Catatan Penting				
KODE		Urusan/Bidang Urusan Pemerintahan Program/ Kegiatan/ Sub Kegiatan		Indikator Kinerja	Lokasi	Target Capaian Kinerja	Kebutuhan Dana/ Pagu Indikatif	KODE		Urusan/Bidang Urusan Pemerintahan Program/ Kegiatan/ Sub Kegiatan		Indikator Kinerja	Lokasi	Target Capaian Kinerja	Kebutuhan Dana/ Pagu Indikatif						
2	07	03	2.01	02	Koordinasi Lintas Lembaga dan Kerja Sama dengan Sektor Swasta untuk Penyediaan Instruktur serta Sarana dan Prasarana Lembaga Pelatihan Kerja	Jumlah koordinasi lintas lembaga dan kerjasama dengan sektor swasta	Kabupaten	12 kali	25.000.000	2	07	03	2.01	02	Koordinasi Lintas Lembaga dan Kerja Sama dengan Sektor Swasta untuk Penyediaan Instruktur serta Sarana dan Prasarana Lembaga Pelatihan Kerja	Jumlah koordinasi lintas lembaga dan kerjasama dengan sektor swasta	Kabupaten	12 kali	25.000.000		
2	07	03	2.01	03	Pengadaan Sarana Pelatihan Kerja Kabupaten/Kota	Jumlah penyediaan peralatan pelatihan kerja	Kabupaten	0 unit	-	2	07	03	2.01	03	Pengadaan Sarana Pelatihan Kerja Kabupaten/Kota	Jumlah penyediaan peralatan pelatihan kerja	Kabupaten	0 unit	-		
2	07	03	2.02		Pembinaan Lembaga Pelatihan Kerja Swasta				26.248.920	2	07	03	2.02		Pembinaan Lembaga Pelatihan Kerja Swasta				26.248.920		
2	07	03	2.02	01	Pembinaan Lembaga Pelatihan Kerja Swasta	Jumlah LPK yang mendapat Pembinaan	Kabupaten	20 lembaga	26.248.920	2	07	03	2.02	01	Pembinaan Lembaga Pelatihan Kerja Swasta	Jumlah LPK yang mendapat Pembinaan	Kabupaten	20 lembaga	100.000.000		
2	07	03	2.05		Pengukuran Produktivitas Tingkat Daerah Kabupaten/Kota				125.626.150	2	07	03	2	07	03					2.05	
2	07	03	2.05	01	Pengukuran Kompetensi dan Produktivitas Tenaga Kerja	Jumlah kelompok usaha bersama yang mendapat pelatihan kewirausahaan Jumlah peserta penyuluhan dan sosialisasi produktivitas	Kabupaten	50 orang 30 orang	125.626.150	2	07	03	2.05	01	Pengukuran Kompetensi dan Produktivitas Tenaga Kerja	Jumlah kelompok usaha bersama yang mendapat pelatihan kewirausahaan Jumlah peserta penyuluhan dan sosialisasi produktivitas	Kabupaten	50 orang 30 orang	350.000.000		

RANCANGAN AWAL RKPD										Analisis Kebutuhan						Catatan Penting			
KODE		Kode		Urusan/Bidang Urusan Pemerintahan Program/ Kegiatan/ Sub Kegiatan	Indikator Kinerja	Lokasi	Target Capaian Kinerja	Kebutuhan Dana/ Pagu Indikatif	KODE	Kode		Urusan/Bidang Urusan Pemerintahan Program/ Kegiatan/ Sub Kegiatan	Indikator Kinerja	Lokasi	Target Capaian Kinerja		Kebutuhan Dana/ Pagu Indikatif		
2	07	04			PROGRAM PENEMPATAN TENAGA KERJA				571.045.970	2	07	04			PROGRAM PENEMPATAN TENAGA KERJA				571.045.970
2	07	04	2.01		Pelayanan Antarkerja di Daerah Kabupaten/Kota				72.752.675	2	07	04	2.01		Pelayanan Antarkerja di Daerah Kabupaten/Kota				72.752.675
2	07	04	2.01	02	Pelayanan antar Kerja	Jumlah pencari kerja yang mendapatkan fasilitasi pelayanan antar kerja	Kabupaten	850 orang	34.879.425	2	07	04	2.01	02	Pelayanan antar Kerja	Jumlah pencari kerja yang mendapatkan fasilitasi pelayanan antar kerja	Kabupaten	850 orang	34.879.425
2	07	04	2.01	03	Penyuluhan dan Bimbingan Jabatan bagi Pencari Kerja	Jumlah peserta sosialisasi penempatan tenaga kerja	Kabupaten	100 orang	37.378.250	2	07	04	2.01	03	Penyuluhan dan Bimbingan Jabatan bagi Pencari Kerja	Jumlah peserta sosialisasi penempatan tenaga kerja	Kabupaten	100 orang	37.378.250
2	07	04	2.03		Pengelolaan Informasi Pasar Kerja				354.385.195	2	07	04	2.03		Pengelolaan Informasi Pasar Kerja				354.385.195
2	07	04	2.03	02	Pelayanan dan Penyediaan Informasi Pasar Kerja Online	Jumlah dokumen penempatan tenaga kerja	Kabupaten	12 dokumen	9.719.650	2	07	04	2.03	02	Pelayanan dan Penyediaan Informasi Pasar Kerja Online	Jumlah dokumen penempatan tenaga kerja	Kabupaten	12 dokumen	9.719.650
2	07	04	2.03	03	Job Fair/Bursa Kerja	Jumlah tenaga kerja yang ditempatkan melalui fasilitasi penyelenggaraan Job Fair	Kabupaten	1250 orang	344.665.545	2	07	04	2.03	03	Job Fair/Bursa Kerja	Jumlah tenaga kerja yang ditempatkan melalui fasilitasi penyelenggaraan Job Fair	Kabupaten	1250 orang	344.665.545

RANCANGAN AWAL RKP										Analisis Kebutuhan						Catatan Penting				
KODE				Urusan/Bidang Urusan Pemerintahan Program/ Kegiatan/ Sub Kegiatan	Indikator Kinerja	Lokasi	Target Capaian Kinerja	Kebutuhan Dana/ Pagu Indikatif	KODE				Urusan/Bidang Urusan Pemerintahan Program/ Kegiatan/ Sub Kegiatan	Indikator Kinerja	Lokasi		Target Capaian Kinerja	Kebutuhan Dana/ Pagu Indikatif		
2	07	04	2.04		Pelindungan PMI (Pra dan Purna Penempatan) di Daerah Kabupaten/Kota				143.908.100	2	07	04	2.04		Pelindungan PMI (Pra dan Purna Penempatan) di Daerah Kabupaten/Kota				143.908.100	
2	07	04	2.04	01	Peningkatan Pelindungan dan Kompetensi Calon Pekerja Migran Indonesia (PMI)/Pekerja Migran Indonesia (PMI)	Jumlah CPMI yang mendapat pelatihan dan uji kompetensi Jumlah kasus ketenagakerjaan Pekerja Migran Indonesia (PMI) yang tertangani	Kabupaten	15 orang 10 orang	143.908.100	2	07	04	2.04	01	Peningkatan Pelindungan dan Kompetensi Calon Pekerja Migran Indonesia (PMI)/Pekerja Migran Indonesia (PMI)	Jumlah CPMI yang mendapat pelatihan dan uji kompetensi Jumlah kasus ketenagakerjaan Pekerja Migran Indonesia (PMI) yang tertangani	Kabupaten	15 orang 10 orang	143.908.100	
2	07	05			PROGRAM HUBUNGAN INDUSTRIAL				166.760.750	2	07	05			PROGRAM HUBUNGAN INDUSTRIAL				143.908.100	
2	07	05	2.01		Pengesahan Peraturan Perusahaan dan Pendaftaran Perjanjian Kerja Bersama untuk Perusahaan yang hanya Beroperasi dalam 1 (satu) Daerah Kabupaten/Kota				52.077.400	2	07	05	2.01		Pengesahan Peraturan Perusahaan dan Pendaftaran Perjanjian Kerja Bersama untuk Perusahaan yang hanya Beroperasi dalam 1 (satu) Daerah Kabupaten/Kota				52.077.400	
2	07	05	2.01	03	Penyelenggaraan Pendataan dan Informasi Sarana Hubungan Industrial dan Jaminan Sosial Tenaga Kerja serta Pengupahan	Jumlah peserta kegiatan sosialisasi UMK dan bimtek peraturan ketenagakerjaan	Kabupaten	60 orang	52.077.400	2	07	05	2.01	03	Penyelenggaraan Pendataan dan Informasi Sarana Hubungan Industrial dan Jaminan Sosial Tenaga Kerja serta Pengupahan	Jumlah peserta kegiatan sosialisasi UMK dan bimtek peraturan ketenagakerjaan	Kabupaten	60 orang	52.077.400	

RANCANGAN AWAL RKPD										Analisis Kebutuhan						Catatan Penting			
KODE		Urusan/Bidang Urusan Pemerintahan Program/ Kegiatan/ Sub Kegiatan		Indikator Kinerja	Lokasi	Target Capaian Kinerja	Kebutuhan Dana/ Pagu Indikatif	KODE		Urusan/Bidang Urusan Pemerintahan Program/ Kegiatan/ Sub Kegiatan		Indikator Kinerja	Lokasi	Target Capaian Kinerja	Kebutuhan Dana/ Pagu Indikatif				
2	07	05	2.02		Pencegahan dan Penyelesaian Perselisihan Hubungan Industrial, Mogok Kerja dan Penutupan Perusahaan di Daerah Kabupaten/Kota			114.683.350	2	07	05	2.02		Pencegahan dan Penyelesaian Perselisihan Hubungan Industrial, Mogok Kerja dan Penutupan Perusahaan di Daerah Kabupaten/Kota			114.683.350		
2	07	05	2.02	01	Pencegahan Perselisihan Hubungan Industrial, Mogok Kerja, dan Penutupan Perusahaan yang Berakibat/Berdampak pada Kepentingan di 1 (satu) Daerah Kabupaten/Kota	Jumlah perusahaan yang terdata dan mendapatkan sosialisasi sarana hubungan industrial	Kabupaten	50 perusahaan	19.684.350	2	07	05	2.02	01	Pencegahan Perselisihan Hubungan Industrial, Mogok Kerja, dan Penutupan Perusahaan yang Berakibat/Berdampak pada Kepentingan di 1 (satu) Daerah Kabupaten/Kota	Jumlah perusahaan yang terdata dan mendapatkan sosialisasi sarana hubungan industrial	Kabupaten	50 perusahaan	19.684.350
2	07	05	2.02	02	Penyelesaian Perselisihan Hubungan Industrial, Mogok Kerja, dan Penutupan Perusahaan yang Berakibat/Berdampak pada Kepentingan di 1 (satu) Daerah Kabupaten/Kota	Jumlah perselisihan hubungan industrial yang diselesaikan melalui perjanjian bersama	Kabupaten	6 kasus	19.999.000	2	07	05	2.02	02	Penyelesaian Perselisihan Hubungan Industrial, Mogok Kerja, dan Penutupan Perusahaan yang Berakibat/Berdampak pada Kepentingan di 1 (satu) Daerah Kabupaten/Kota	Jumlah perselisihan hubungan industrial yang diselesaikan melalui perjanjian bersama	Kabupaten	6 kasus	19.999.000
2	07	05	2.02	04	Pelaksanaan Operasional Lembaga Kerjasama Tripartit Daerah Kabupaten/Kota	Jumlah pelaksanaan peringatan hari buruh internasional	Kabupaten	1 kali	75.000.000	2	07	05	2.02	04	Pelaksanaan Operasional Lembaga Kerjasama Tripartit Daerah Kabupaten/Kota	Jumlah pelaksanaan peringatan hari buruh internasional	Kabupaten	1 kali	75.000.000
3					URUSAN PEMERINTAHAN PILIHAN														
3	32				URUSAN PEMERINTAHAN BIDANG TRANSMIGRASI			284.982.055											284.982.055
3	32	03			PROGRAM PEMBANGUNAN KAWASAN TRANSMIGRASI			284.982.055	3	32	03			PROGRAM PEMBANGUNAN KAWASAN TRANSMIGRASI			284.982.055		

RANCANGAN AWAL RKPD										Analisis Kebutuhan						Catatan Penting				
KODE					Urusan/Bidang Urusan Pemerintahan Program/ Kegiatan/ Sub Kegiatan	Indikator Kinerja	Lokasi	Target Capaian Kinerja	Kebutuhan Dana/ Pagu Indikatif	KODE					Urusan/Bidang Urusan Pemerintahan Program/ Kegiatan/ Sub Kegiatan		Indikator Kinerja	Lokasi	Target Capaian Kinerja	Kebutuhan Dana/ Pagu Indikatif
3	32	03	2.01		Penataan Persebaran Penduduk yang Berasal dari 1 (satu) Daerah Kabupaten/Kota				284.982.055	3	32	03	2.01		Penataan Persebaran Penduduk yang Berasal dari 1 (satu) Daerah Kabupaten/Kota				284.982.055	
3	32	03	2.01	01	Koordinasi dan Sinkronisasi Kerjasama Pembangunan Transmigrasi yang Berasal dari 1 (satu) Daerah Kabupaten/Kota	Jumlah dokumen kerjasama antar daerah (KSAD) dengan pemkab magetan	Kabupaten	1 dokumen	59.997.500	3	32	03	2.01	01	Koordinasi dan Sinkronisasi Kerjasama Pembangunan Transmigrasi yang Berasal dari 1 (satu) Daerah Kabupaten/Kota	Jumlah dokumen kerjasama antar daerah (KSAD) dengan pemkab magetan	Kabupaten	1 dokumen	59.997.500	
3	32	03	2.01	04	Pemindahan dan Penempatan Transmigran yang berasal dari 1 (satu) Daerah Kabupaten/Kota	Jumlah calon transmigran yang diberangkatkan dan menerima bantuan	Kabupaten	5 KK	149.998.955	3	32	03	2.01	04	Pemindahan dan Penempatan Transmigran yang berasal dari 1 (satu) Daerah Kabupaten/Kota	Jumlah calon transmigran yang diberangkatkan dan menerima bantuan	Kabupaten	5 KK	149.998.955	
3	32	03	2.01	05	Penyuluhan Transmigrasi	Jumlah peserta sosialisasi daerah penempatan transmigrasi	Kabupaten	25 orang	37.489.500	3	32	03	2.01	05	Penyuluhan Transmigrasi	Jumlah peserta sosialisasi daerah penempatan transmigrasi	Kabupaten	25 orang	37.489.500	
3	32	03	2.01	06	Pelatihan Transmigrasi	Jumlah calon transmigran yang terseleksi, dan mendapat pelatihan	Kabupaten	5 KK	37.496.100	3	32	03	2.01	06	Pelatihan Transmigrasi	Jumlah calon transmigran yang terseleksi, dan mendapat pelatihan	Kabupaten	5 KK	37.496.100	

2.5. Penelaahan Usulan Program dan Kegiatan Masyarakat

Rangkuman usulan dari masyarakat terkait program dan kegiatan yang diusulkan oleh stakeholder atau para pemangku kepentingan adalah sebagai berikut :

Tabel 2.6 (T-C. 32)
Usulan rogram dan Kegiatan dari Para Pelaku Kepentingan Tahun 2022
Dinas Tenaga Kerja Kabupaten Magetan

Nama SKPD : DINAS TENAGA KERJA

No.	Program / Kegiatan	Lokasi	Indikator Kinerja	Besaran / Volume	Catatan
(1)	(2)	(3)	(4)	(5)	(6)

NIHIL

BAB III

TUJUAN DAN SASARAN PERANGKAT DAERAH

3.1 Telaahan terhadap Kebijakan Nasional

Berdasarkan Peraturan Menteri Ketenagakerjaan Republik Indonesia Nomor 12 Tahun 2020 tentang Rencana Strategis Kementerian Ketenagakerjaan Tahun 2020 – 2024, dalam rangka mendukung visi dan misi pembangunan nasional, pembangunan bidang ekonomi, pembangunan lintas bidang dan pembangunan wilayah, maka ditetapkan arah kebijakan dan strategi Kementerian Ketenagakerjaan sebagai berikut:

1. Arah Kebijakan 1 :

Peningkatan kompetensi tenaga kerja dan produktivitas dijabarkan dengan strategi sebagai berikut :

- a. Meningkatkan daya saing tenaga kerja dengan pelatihan vokasi;
- b. Meningkatkan produktivitas pekerja;
- c. Meningkatkan penyelenggaraan pemagangan dalam dan luar negeri;
- d. Meningkatkan sarana dan prasarana pelatihan;
- e. Melaksanakan sertifikasi kompetensi kerja;
- f. Meningkatkan kompetensi instruktur dan tenaga kepelatihan;
- g. Meningkatkan produktivitas tenaga kerja;
- h. Menyusun standar kompetensi kerja nasional indonesia (SKKNI) yang sesuai dengan kebutuhan peningkatan kompetensi tenaga kerja;
- i. Meningkatkan tata kelola manajemen internal dan dukungan teknis lainnya bidang pelatihan dan produktivitas;

2. Arah Kebijakan 2 :

Penempatan dan Pemberdayaan Tenaga Kerja dijabarkan dengan strategi sebagai berikut :

- a. Meningkatkan jumlah tenaga kerja yang ditempatkan dan diberdayakan di dalam negeri;
- b. Meningkatkan perlindungan dalam penempatan pekerja migran Indonesia di luar negeri;
- c. Meningkatkan tenaga kerja yang diberdayakan melalui program perluasan kesempatan kerja;
- d. Meningkatkan jumlah wirausaha baru melalui inkubasi bisnis;
- e. Melaksanakan pengendalian tenaga kerja asing (TKA) melalui pelayanan perizinan yang transparan dan akntabel;
- f. Meningkatkan tata kelola manajemen internal dan dukungan teknis lainnya bidang pembinaan penempatan dan meningkatnya pelayanan informasi pasar kerja penempatan kerja dalam negeri;

3. Arah Kebijakan 3 :

Perlindungan Tenaga Kerja dan Pengembangan Sistem Pengawasan Ketenagakerjaan dijabarkan dengan strategi sebagai berikut :

- a. Meningkatkan kualitas teknis pemeriksaan dan penyidikan norma ketenagakerjaan;
- b. Meningkatkan penerapan norma kerja dan jaminan sosial tenaga kerja;
- c. Meningkatkan perlindungan pekerja perempuan dan penghapusan pekerja anak;
- d. Meningkatkan penerapan norma keselamatan dan kesehatan kerja;
- e. Meningkatkan kualitas dan pengelolaan keselamatan dan kesehatan kerja;
- f. Menurunkan tingkat resiko kecelakaan dan penyakit akibat kerja;
- g. Meningkatkan tata kelola manajemen internal dan dukungan teknis lainnya bidang perlindungan tenaga kerja dan pengembangan sistem pengawasan ketenagakerjaan.

4. Arah Kebijakan 4

Pengembangan Hubungan Industrial dan Peningkatan Jaminan Sosial Tenaga Kerja dijabarkan dengan strategi sebagai berikut :

- a. Meningkatkan kuantitas/kualitas kelembagaan hubungan industrial;
- b. Meningkatkan penerapan kebijakan tentang pengupahan serta struktur dan skala upah;
- c. Meningkatkan efektifitas pencegahan dan penyelesaian perselisihan hubungan industrial;
- d. Meningkatkan perlindungan hak bagi pekerja/ buruh dan pengusaha melalui pengaturan syarat kerja;
- e. Meningkatkan program, manfaat dan cakupan perlindungan jaminan sosial ketenagakerjaan;
- f. Peningkatan tata kelola manajemen internal dan dukungan teknis lainnya bidang pembinaan hubungan industrial dan peningkatan jaminan sosial tenaga kerja.

5. Arah Kebijakan 5

Dukungan Manajemen dan Pelaksanaan Tugas Teknis Lainnya dijabarkan dengan strategi sebagai berikut :

- a. Meningkatkan pelayanan perencanaan untuk mendukung kinerja dan akuntabilitas kementerian yang lebih baik;
- b. Meningkatkan tata kelola keuangan kementerian;
- c. Meningkatkan manajemen organisasi dan aparatur;
- d. Meningkatkan kualitas penyusunan dan penataan perundang-undangan;
- e. Meningkatkan kepuasan pengguna layanan umum dan pengelolaan arsip Kementerian Ketenagakerjaan;
- f. Meningkatkan tindak lanjut atas kerja sama luar negeri;
- g. Meningkatkan kemudahan akses, keterbukaan dan pelayanan informasi publik;

- h. Meningkatkan SDM Kementerian ketenagakerjaan yang kompeten sesuai dengan Rncana Pengembangan SDM;
 - i. Meningkatkan kompetensi masyarakat di bidang ketenagakerjaan.
6. Arah Kebijakan 6
- Pengawasan dan Peningkatan Akuntabilitas Aparatur Kmenterian Ketenagakerjaan dijabarkan dengan strategi sebagai berikut :
- a. Mewujudkan pengawasan Inspektorat I yang memberi kemanfaatan melalui pengendalian internal dan tata kelola berbasis resiko serta peningkatan akuntabilitas aparatur di lingkungan Kementerian Ketenagakerjaan;
 - b. Mewujudkan pengawasan Inspektorat II yang memberi kemanfaatan melalui pengendalian internal dan tata kelola berbasis resiko serta peningkatan akuntabilitas aparatur di lingkungan Kementerian Ketenagakerjaan;
 - c. Mewujudkan pengawasan Inspektorat III yang memberi kemanfaatan melalui pengendalian internal dan tata kelola berbasis resiko serta peningkatan akuntabilitas aparatur di lingkungan Kementerian Ketenagakerjaan;
 - d. Mewujudkan pengawasan Inspektorat IV yang memberi kemanfaatan melalui pengendalian internal dan tata kelola berbasis resiko serta peningkatan akuntabilitas aparatur di lingkungan Kementerian Ketenagakerjaan;
 - e. Meningkatkan kualitas pelayanan internal dan eksternal Inspektorat Jenderal.
7. Arah Kebijakan 7
- Perencanaan, Penelitian, dan Pengembangan Kementerian Ketenagakerjaan dijabarkan dengan strategi sebagai berikut :
- a. Meningkatkan nilai indeks sistem pemerintah berbasis elektronik (SPBE) Kementerian Ketenagakerjaan;
 - b. Meningkatkan kualitas perencanaan tenaga kerja;
 - c. Meningkatkan nilai indeks pembangunan ketenagakerjaan;
 - d. Menyediakan data dan informasi ketenagaan yang akurat dan terkini;
 - e. Meningkatkan hasil penelitian, dan kajian serta model yang bermanfaat;
 - f. Meningkatkan tata kelola manajemen internal dan dukungan teknis lainnya bidang perencanaan dan pengembangan ketenagakerjaan.

3.2 Tujuan dan sasaran Renja Dinas Tenaga Kerja

Rencana Kerja (Renja) Dinas Tenaga Kerja Kabupaten Magetan Tahun 2022 adalah tidak terlepas dari pencapaian misi Dinas Tenaga Kerja Kabupaten Magetan sebagaimana telah ditetapkan dalam Rencana Strategis Dinas Tenaga Kerja Kabupaten Magetan 2018-2023. Adapun tujuan Renja Dinas Tenaga Kerja Kabupaten Magetan adalah **“Meningkatkan Kesejahteraan Masyarakat”**.

Sedangkan target sasaran Renja Dinas Tenaga Kerja Kabupaten Magetan yang ingin dicapai adalah sebagai berikut :

Tabel 3.1
Target Sasaran Renja Dinas Tenaga Kerja Tahun 2022

Sasaran	Indikator Sasaran	Target Tahun 2022
Meningkatnya penyerapan tenaga kerja	Persentase pencari kerja terdaftar yang ditempatkan	64 %
Terciptanya hubungan industrial yang harmonis antara pekerja dan pengusaha	Besaran kasus yang diselesaikan dengan Perjanjian Bersama (PB)	100 %
Meningkatnya jumlah transmigran yang ditempatkan	Jumlah transmigran yang ditempatkan	5 KK

3.3 Program dan Kegiatan

Pada Tahun 2022, Dinas Tenaga Kerja Kabupaten Magetan akan menjalankan program dan kegiatan sebagai berikut :

Tabel 3.2
Program, Kegiatan dan Sub Kegiatan Dinas Tenaga Kerja Kabupaten Magetan Tahun 2022

NO	PROGRAM/ KEGIATAN/ SUB KEGIATAN
1	PROGRAM PENUNJANG URUSAN PEMERINTAHAN DAERAH KABUPATEN/KOTA
	Perencanaan, Penganggaran, dan Evaluasi Kinerja Perangkat Daerah
	Penyusunan Dokumen Perencanaan Perangkat Daerah
	Evaluasi Kinerja Perangkat Daerah
	Administrasi Umum Perangkat Daerah
	Penyediaan Komponen Instalasi Listrik/Penerangan Bangunan Kantor
	Penyediaan Peralatan dan Perlengkapan Kantor
	Penyediaan Peralatan Rumah Tangga
	Penyediaan Bahan Logistik Kantor
	Penyediaan Barang Cetak dan Penggandaan
	Penyediaan Bahan Bacaan dan Peraturan Perundang-undangan
	Penyelenggaraan Rapat Koordinasi dan Konsultasi SKPD
	Penyediaan Jasa Penunjang Urusan Pemerintahan Daerah
	Penyediaan Jasa Komunikasi, Sumber Daya Air dan Listrik
	Penyediaan Jasa Peralatan dan Perlengkapan Kantor
	Penyediaan Jasa Pelayanan Umum Kantor
	Pemeliharaan Barang Milik Daerah Penunjang Urusan Pemerintahan Daerah
	Penyediaan Jasa Pemeliharaan, Biaya Pemeliharaan dan Pajak Kendaraan Perorangan Dinas atau Kendaraan Dinas Jabatan
	Penyediaan Jasa Pemeliharaan, Biaya Pemeliharaan, Pajak, dan Perizinan Kendaraan Dinas Operasional atau Lapangan
	Pemeliharaan/Rehabilitasi Gedung Kantor dan Bangunan Lainnya

NO	PROGRAM/ KEGIATAN/ SUB KEGIATAN
	Pemeliharaan/Rehabilitasi Sarana dan Prasarana Pendukung Gedung Kantor atau Bangunan Lainnya
2	PROGRAM PERENCANAAN TENAGA KERJA
	Penyusunan Rencana Tenaga Kerja (RTK)
	Penyusunan Rencana Tenaga Kerja Makro
3	PROGRAM PELATIHAN KERJA DAN PRODUKTIVITAS TENAGA KERJA
	Pelaksanaan Pelatihan berdasarkan Unit Kompetensi
	Proses Pelaksanaan Pendidikan dan Pelatihan Keterampilan bagi Pencari Kerja berdasarkan Klaster Kompetensi
	Koordinasi Lintas Lembaga dan Kerja Sama dengan Sektor Swasta untuk Penyediaan Instruktur serta Sarana dan Prasarana Lembaga Pelatihan Kerja
	Pengadaan Sarana Pelatihan Kerja Kabupaten/Kota
	Pembinaan Lembaga Pelatihan Kerja Swasta
	Pembinaan Lembaga Pelatihan Kerja Swasta
	Pengukuran Produktivitas Tingkat Daerah Kabupaten/Kota
	Pengukuran Kompetensi dan Produktivitas Tenaga Kerja
4	PROGRAM PENEMPATAN TENAGA KERJA
	Pelayanan Antarkerja di Daerah Kabupaten/Kota
	Pelayanan antar Kerja
	Penyuluhan dan Bimbingan Jabatan bagi Pencari Kerja
	Pengelolaan Informasi Pasar Kerja
	Pemeliharaan dan Operasional Aplikasi Informasi Pasar Kerja Online
	Pelayanan dan Penyediaan Informasi Pasar Kerja Online
	Pelindungan PMI (Pra dan Purna Penempatan) di Daerah Kabupaten/Kota
	Peningkatan Pelindungan dan Kompetensi Calon Pekerja Migran Indonesia (PMI)/Pekerja Migran Indonesia (PMI)
5	PROGRAM HUBUNGAN INDUSTRIAL
	Pengesahan Peraturan Perusahaan dan Pendaftaran Perjanjian Kerja Bersama untuk Perusahaan yang hanya Beroperasi dalam 1 (satu) Daerah Kabupaten/Kota
	Penyelenggaraan Pendataan dan Informasi Sarana Hubungan Industrial dan Jaminan Sosial Tenaga Kerja serta Pengupahan
	Pencegahan dan Penyelesaian Perselisihan Hubungan Industrial, Mogok Kerja dan Penutupan Perusahaan di Daerah Kabupaten/Kota
	Pencegahan Perselisihan Hubungan Industrial, Mogok Kerja, dan Penutupan Perusahaan yang Berakibat/Berdampak pada Kepentingan di 1 (satu) Daerah Kabupaten/Kota
	Penyelesaian Perselisihan Hubungan Industrial, Mogok Kerja, dan Penutupan Perusahaan yang Berakibat/Berdampak pada Kepentingan di 1 (satu) Daerah Kabupaten/Kota
	Pelaksanaan Operasional Lembaga Kerjasama Tripartit Daerah Kabupaten/Kota
6	PROGRAM PEMBANGUNAN KAWASAN TRANSMIGRASI
	Penataan Persebaran Penduduk yang Berasal dari 1 (satu) Daerah Kabupaten/Kota
	Koordinasi dan Sinkronisasi Kerjasama Pembangunan Transmigrasi yang Berasal dari 1 (satu) Daerah Kabupaten/Kota
	Pemindahan dan Penempatan Transmigran yang berasal dari 1 (satu) Daerah Kabupaten/Kota
	Penyuluhan Transmigrasi
	Pelatihan Transmigrasi

BAB IV

RENCANA KERJA DAN PENDANAAN PERANGKA DAERAH

Untuk mencapai tujuan dan sasaran yang telah ditetapkan, Dinas Tenaga Kerja Kabupaten Magetan telah menyusun Program fKegiatan yang akan dilaksanakan pada tahun 2022. Adapun Indikator kinerja, Target capaian dan pagu indikatif dapat kita lihat dari tabel di bawah ini :

Tabel 4.1 (T-C. 33)
Rumusan Rencana Program, Kegiatan, dan Sub Kegiatan Perangkat Daerah Tahun 2022 dan Prakiraan Maju Tahun 2023
Kabupaten Magetan

Unit Organisasi : 2.07.3.32.0.00.01.0000 DINAS TENAGA KERJA
 Sub Unit Organisasi : 2.07.3.32.0.00.01.0000 DINAS TENAGA KERJA

Kode	Usuran/ Bidang Usuran/ Program/ Kegiatan/ Sub Kegiatan	Indikator Kinerja			Rencana Tahun 2022					Catatan Penting	Prakiraan Maju Rencana Tahun 2023						
		Capaian Program	Keluaran Sub Kegiatan	Hasil Kegiatan	Lokasi Output Kegiatan	Target Capaian Kinerja			Pagu Indikatif (Rp.)		Sumber Dana	Target Capaian Kinerja		Kebutuhan Dana/ Pagu Indikatif (Rp.)			
						Program	Keluaran Sub Kegiatan	Hasil Kegiatan				Tolok Ukur	Target				
2		URUSAN PEMERINTAHAN WAJIB YANG TIDAK BERKAITAN DENGAN PELAYANAN DASAR															
2	07	URUSAN PEMERINTAHAN BIDANG TENAGA KERJA											3,147,144,478	8,711,983,467			
2	07	01	PROGRAM PENUNJANG URUSAN PEMERINTAHAN DAERAH KABUPATEN/KOTA											1,869,742,718	3,791,983,467		
2	07	01	2.01	Perencanaan, Penganggaran, dan Evaluasi Kinerja Perangkat Daerah											44,997,950	100,000,000	
2	07	01	2.01	01	Penyusunan Dokumen Perencanaan Perangkat Daerah	Skor IKM Dinas Tenaga Kerja	Jumlah dokumen perencanaan yang disusun tepat waktu	Jumlah dokumen perencanaan dan pelaporan kinerja yang disusun tepat waktu	Kab. Magetan, Semua Kecamatan, Semua Kelurahan	81 Skor	11 dokumen	18 Dokumen	19,998,000		Skor IKM Dinas Tenaga Kerja	81 Skor	50,000,000
2	07	01	2.01	07	Evaluasi Kinerja Perangkat Daerah	Skor IKM Dinas Tenaga Kerja	Jumlah dokumen pelaporan dan evaluasi kinerja yang disusun tepat waktu	Jumlah dokumen perencanaan dan pelaporan kinerja yang disusun tepat waktu		81 Skor	7 dokumen	18 Dokumen	24,999,950		Skor IKM Dinas Tenaga Kerja	81 Skor	50,000,000
2	07	01	2.02	Administrasi Keuangan Perangkat Daerah											1,257,110,000	2,526,983,467	
2	07	01	2.02	01	Penyediaan Gaji dan Tunjangan ASN	Skor IKM Dinas Tenaga Kerja	Jumlah penyusunan laporan gaji dan tunjangan ASN	Jumlah penyusunan laporan keuangan	Kab. Magetan, Semua Kecamatan, Semua Kelurahan	81 Skor	26 laporan	64 Laporan	1,254,110,000		Skor IKM Dinas Tenaga Kerja	81 Skor	2,521,983,467
2	07	01	2.02	07	Koordinasi dan Penyusunan Laporan Keuangan Bulanan/Triwulanan/Semes teran SKPD	Skor IKM Dinas Tenaga Kerja	Jumlah penyusunan laporan keuangan	Jumlah penyusunan laporan keuangan	Kab. Magetan, Semua Kecamatan, Semua Kelurahan	81 Skor	38 laporan	64 Laporan	3,000,000		Skor IKM Dinas Tenaga Kerja	81 Skor	5,000,000
2	07	01	2.06	Administrasi Umum Perangkat Daerah											161,709,318	437,300,000	
2	07	01	2.06	01	Penyediaan Komponen Instalasi Listrik/Penerangan Bangunan Kantor	Skor IKM Dinas Tenaga Kerja	Jumlah Penyediaan Komponen Instalasi Listrik/Penerangan Bangunan Kantor	Jumlah penyediaan Administrasi Umum Perangkat Daerah	Kab. Magetan, Semua Kecamatan, Semua Kelurahan	81 Skor	12 bulan	12 Bulan	7,674,748		Skor IKM Dinas Tenaga Kerja	81 Skor	40,000,000
2	07	01	2.06	02	Penyediaan Peralatan dan Perlengkapan Kantor	Skor IKM Dinas Tenaga Kerja	Jumlah Penyediaan Peralatan dan Perlengkapan Kantor	Jumlah penyediaan Administrasi Umum Perangkat Daerah	Kab. Magetan, Semua Kecamatan, Semua Kelurahan	81 Skor	12 bulan	12 Bulan	43,963,390		Skor IKM Dinas Tenaga Kerja	81 Skor	65,000,000
2	07	01	2.06	03	Penyediaan Peralatan Rumah Tangga	Skor IKM Dinas Tenaga Kerja	Jumlah Penyediaan Peralatan Rumah Tangga	Jumlah penyediaan Administrasi Umum Perangkat Daerah	Kab. Magetan, Semua Kecamatan, Semua Kelurahan	81 Skor	12 bulan	12 Bulan	7,999,400		Skor IKM Dinas Tenaga Kerja	81 Skor	50,000,000
2	07	01	2.06	04	Penyediaan Bahan Logistik Kantor	Skor IKM Dinas Tenaga Kerja	Jumlah Penyediaan Bahan Logistik Kantor	Jumlah penyediaan Administrasi Umum Perangkat Daerah	Kab. Magetan, Semua Kecamatan, Semua Kelurahan	81 Skor	12 bulan	12 Bulan	14,736,370		Skor IKM Dinas Tenaga Kerja	81 Skor	20,000,000
2	07	01	2.06	05	Penyediaan Barang Cetak dan Penggandaan	Skor IKM Dinas Tenaga Kerja	Jumlah Penyediaan Barang Cetak dan Penggandaan	Jumlah penyediaan Administrasi Umum Perangkat Daerah	Kab. Magetan, Semua Kecamatan, Semua Kelurahan	81 Skor	12 bulan	12 Bulan	14,995,410		Skor IKM Dinas Tenaga Kerja	81 Skor	20,000,000

Kode	Usuran/ Bidang Usuran/ Program/ Kegiatan/ Sub Kegiatan	Indikator Kinerja			Rencana Tahun 2022					Catatan Penting	Prakiraan Maju Rencana Tahun 2023			
		Capaian Program	Keluaran Sub Kegiatan	Hasil Kegiatan	Lokasi Output Kegiatan	Target Capaian Kinerja			Pagu Indikatif (Rp.)		Sumber Dana	Target Capaian Kinerja		Kebutuhan Dana/ Pagu Indikatif (Rp.)
						Program	Keluaran Sub Kegiatan	Hasil Kegiatan				Tolok Ukur	Target	
2 07 01 2.06 06	Penyediaan Bahan Bacaan dan Peraturan Perundang-undangan	Skor IKM Dinas Tenaga Kerja	Jumlah Penyediaan Bahan Bacaan dan Peraturan Perundang-undangan	Jumlah penyediaan Administrasi Umum Perangkat Daerah	Kab. Magetan, Semua Kecamatan, Semua Kelurahan	81 Skor	12 bulan	12 Bulan	3,540,000			Skor IKM Dinas Tenaga Kerja	81 Skor	10,000,000
2 07 01 2.06 09	Penyelenggaraan Rapat Koordinasi dan Konsultasi SKPD	Skor IKM Dinas Tenaga Kerja	Jumlah Penyelenggaraan Rapat Koordinasi dan Konsultasi SKPD	Jumlah penyediaan Administrasi Umum Perangkat Daerah	Kab. Magetan, Semua Kecamatan, Semua Kelurahan	81 Skor	12 bulan	12 Bulan	68,800,000			Skor IKM Dinas Tenaga Kerja	81 Skor	232,300,000
2 07 01 2.08	Penyediaan Jasa Penunjang Usuran Pemerintahan Daerah								306,125,950					430,000,000
2 07 01 2.08 02	Penyediaan Jasa Komunikasi, Sumber Daya Air dan Listrik	Skor IKM Dinas Tenaga Kerja	Jumlah Penyediaan Jasa Komunikasi, Sumber Daya Air dan Listrik	Jumlah Penyediaan Jasa Penunjang Usuran Pemerintahan Daerah	Kab. Magetan, Semua Kecamatan, Semua Kelurahan	81 Skor	12 bulan	12 Bulan	41,930,650			Skor IKM Dinas Tenaga Kerja	81 Skor	100,000,000
2 07 01 2.08 03	Penyediaan Jasa Peralatan dan Perlengkapan Kantor	Skor IKM Dinas Tenaga Kerja	Jumlah Penyediaan Jasa Peralatan dan Perlengkapan Kantor	Jumlah Penyediaan Jasa Penunjang Usuran Pemerintahan Daerah	Kab. Magetan, Semua Kecamatan, Semua Kelurahan	81 Skor	12 bulan	12 Bulan	14,449,000			Skor IKM Dinas Tenaga Kerja	81 Skor	30,000,000
2 07 01 2.08 04	Penyediaan Jasa Pelayanan Umum Kantor	Skor IKM Dinas Tenaga Kerja	Jumlah Penyediaan Jasa Pelayanan Umum Kantor	Jumlah Penyediaan Jasa Penunjang Usuran Pemerintahan Daerah	Kab. Magetan, Semua Kecamatan, Semua Kelurahan	81 Skor	12 bulan	12 Bulan	249,746,300			Skor IKM Dinas Tenaga Kerja	81 Skor	300,000,000
2 07 01 2.09	Pemeliharaan Barang Milik Daerah Penunjang Usuran Pemerintahan Daerah								99,799,500					297,700,000
2 07 01 2.09 01	Penyediaan Jasa Pemeliharaan, Biaya Pemeliharaan dan Pajak Kendaraan Perorangan Dinas atau Kendaraan Dinas Jabatan	Skor IKM Dinas Tenaga Kerja	Jumlah Penyediaan Jasa Pemeliharaan, Biaya Pemeliharaan dan Pajak Kendaraan Perorangan Dinas atau Kendaraan Dinas Jabatan	Jumlah Pemeliharaan Barang Milik Daerah Penunjang Usuran Pemerintahan Daerah	Kab. Magetan, Semua Kecamatan, Semua Kelurahan	81 Skor	12 Bulan	12 Bulan	23,989,500			Skor IKM Dinas Tenaga Kerja	81 Skor	70,000,000
2 07 01 2.09 02	Penyediaan Jasa Pemeliharaan, Biaya Pemeliharaan, Pajak, dan Perizinan Kendaraan Dinas Operasional atau Lapangan	Skor IKM Dinas Tenaga Kerja	Jumlah Penyediaan Jasa Pemeliharaan, Biaya Pemeliharaan, Pajak, dan Perizinan Kendaraan Dinas Operasional atau Lapangan	Jumlah Pemeliharaan Barang Milik Daerah Penunjang Usuran Pemerintahan Daerah	Kab. Magetan, Semua Kecamatan, Semua Kelurahan	81 Skor	12 Bulan	12 Bulan	7,410,000			Skor IKM Dinas Tenaga Kerja	81 Skor	80,000,000
2 07 01 2.09 09	Pemeliharaan/Rehabilitasi Gedung Kantor dan Bangunan Lainnya	Skor IKM Dinas Tenaga Kerja	Jumlah Pemeliharaan/Rehabilitasi Gedung Kantor dan Bangunan Lainnya	Jumlah Pemeliharaan Barang Milik Daerah Penunjang Usuran Pemerintahan Daerah	Kab. Magetan, Semua Kecamatan, Semua Kelurahan	81 Skor	1 paket	12 Bulan	58,800,000			Skor IKM Dinas Tenaga Kerja	81 Skor	117,700,000
2 07 01 2.09 11	Pemeliharaan/Rehabilitasi Sarana dan Prasarana Pendukung Gedung Kantor atau Bangunan Lainnya	Skor IKM Dinas Tenaga Kerja	Jumlah Pemeliharaan/Rehabilitasi Sarana dan Prasarana Pendukung Gedung Kantor atau Bangunan Lainnya	Jumlah Pemeliharaan Barang Milik Daerah Penunjang Usuran Pemerintahan Daerah	Kab. Magetan, Semua Kecamatan, Semua Kelurahan	81 Skor	1 paket	12 Bulan	9,600,000			Skor IKM Dinas Tenaga Kerja	81 Skor	30,000,000
2 07 02	PROGRAM PERENCANAAN TENAGA KERJA								132,719,970					150,000,000
2 07 02 2.01	Penyusunan Rencana Tenaga Kerja (RTK)								132,719,970					150,000,000

Kode	Usuran/ Bidang Usuran/ Program/ Kegiatan/ Sub Kegiatan	Indikator Kinerja			Lokasi Output Kegiatan	Rencana Tahun 2022			Pagu Indikatif (Rp.)	Sumber Dana	Catatan Penting	Prakiraan Maju Rencana Tahun 2023		
		Capaian Program	Keluaran Sub Kegiatan	Hasil Kegiatan		Target Capaian Kinerja						Tolok Ukur	Target	Kebutuhan Dana/ Pagu Indikatif (Rp.)
						Program	Keluaran Sub Kegiatan	Hasil Kegiatan						
2 07 02 2.01 01	Penyusunan Rencana Tenaga Kerja Makro	Persentase dokumen perencanaan tenaga kerja yang disusun tepat waktu	Jumlah dokumen Rencana Tenaga Kerja Makro	Jumlah dokumen Rencana Tenaga Kerja	Kab. Magetan, Semua Kecamatan, Semua Kelurahan	100 %	1 dokumen	2 Dokumen	82,719,970			Persentase dokumen perencanaan tenaga kerja yang disusun tepat waktu	100 %	100,000,000
2 07 02 2.01 02	Penyusunan Rencana Tenaga Kerja Mikro	Persentase dokumen perencanaan tenaga kerja yang disusun tepat waktu	Jumlah perusahaan yang menyusun rencana tenaga kerja mikro	Jumlah dokumen Rencana Tenaga Kerja	Kab. Magetan, Semua Kecamatan, Semua Kelurahan	100 %	1 Dokumen	2 Dokumen	50,000,000			Persentase dokumen perencanaan tenaga kerja yang disusun tepat waktu	100 %	50,000,000
2 07 03	PROGRAM PELATIHAN KERJA DAN PRODUKTIVITAS TENAGA KERJA								406,875,070					2,875,000,000
2 07 03 2.01	Pelaksanaan Pelatihan berdasarkan Unit Kompetensi								255,000,000					2,240,000,000
2 07 03 2.01 01	Proses Pelaksanaan Pendidikan dan Pelatihan Keterampilan bagi Pencari Kerja berdasarkan Klaster Kompetensi	Persentase pencari kerja yang mendapat pelatihan, memperoleh sertifikat/kompetensi serta produktivitas kerja	Jumlah peserta pelatihan berdasarkan klaster kompetensi	Jumlah peserta pelatihan yang memiliki ketrampilan dan kompetensi kerja	Kab. Magetan, Semua Kecamatan, Semua Kelurahan	100 %	16 orang	16 Orang	230,000,000			Persentase pencari kerja yang mendapat pelatihan, memperoleh sertifikat/kompetensi serta produktivitas kerja	100 %	2,090,000,000
2 07 03 2.01 02	Koordinasi Lintas Lembaga dan Kerja Sama dengan Sektor Swasta untuk Penyediaan Instruktur serta Sarana dan Prasarana Lembaga Pelatihan Kerja	Persentase pencari kerja yang mendapat pelatihan, memperoleh sertifikat/kompetensi serta produktivitas kerja	Jumlah koordinasi lintas lembaga dan kerjasama dengan sektor swasta	Jumlah peserta pelatihan yang memiliki ketrampilan dan kompetensi kerja	Kab. Magetan, Semua Kecamatan, Semua Kelurahan	100 %	12 kali	16 Orang	25,000,000			Persentase pencari kerja yang mendapat pelatihan, memperoleh sertifikat/kompetensi serta produktivitas kerja	100 %	50,000,000
2 07 03 2.01 03	Pengadaan Sarana Pelatihan Kerja Kabupaten/Kota	Persentase pencari kerja yang mendapat pelatihan, memperoleh sertifikat/kompetensi serta produktivitas kerja	Jumlah penyediaan peralatan pelatihan kerja	Jumlah peserta pelatihan yang memiliki ketrampilan dan kompetensi kerja	Kab. Magetan, Semua Kecamatan, Semua Kelurahan	100 %	0 unit	16 Orang	0			Persentase pencari kerja yang mendapat pelatihan, memperoleh sertifikat/kompetensi serta produktivitas kerja	100 %	100,000,000
2 07 03 2.02	Pembinaan Lembaga Pelatihan Kerja Swasta								26,248,920					100,000,000
2 07 03 2.02 01	Pembinaan Lembaga Pelatihan Kerja Swasta	Persentase pencari kerja yang mendapat pelatihan, memperoleh sertifikat/kompetensi serta produktivitas kerja	Jumlah LPK yang mendapat Pembinaan	Jumlah LPK yang mendapat Pembinaan	Kab. Magetan, Semua Kecamatan, Semua Kelurahan	100 %	20 lembaga	20 Lembaga	26,248,920			Persentase pencari kerja yang mendapat pelatihan, memperoleh sertifikat/kompetensi serta produktivitas kerja	100 %	100,000,000
2 07 03 2.05	Pengukuran Produktivitas Tingkat Daerah Kabupaten/Kota								125,626,150					535,000,000
2 07 03 2.05 01	Pengukuran Kompetensi dan Produktivitas Tenaga Kerja	Persentase pencari kerja yang mendapat pelatihan, memperoleh sertifikat/kompetensi serta produktivitas kerja	Jumlah kelompok usaha bersama yang mendapat pelatihan kewirausahaan	Jumlah tenaga kerja yang mendapat fasilitas peningkatan produktivitas	Kab. Magetan, Semua Kecamatan, Semua Kelurahan	100 %	50 orang 30 orang	80 Orang	125,626,150			Persentase pencari kerja yang mendapat pelatihan, memperoleh sertifikat/kompetensi serta produktivitas kerja	100 %	535,000,000
2 07 04	PROGRAM PENEMPATAN TENAGA KERJA								571,045,970					1,530,000,000
2 07 04 2.01	Pelayanan Antarkerja di Daerah Kabupaten/Kota								72,752,675					250,000,000
2 07 04 2.01 02	Pelayanan antar Kerja	Persentase pencari kerja yang mendapat fasilitas penempatan kerja	Jumlah pencari kerja yang mendapatkan fasilitasi pelayanan antar kerja	Jumlah pelayanan antar kerja		100 %	850 orang	12 Bulan	34,879,425			Persentase pencari kerja yang mendapat fasilitas penempatan kerja	100 %	154,000,000
2 07 04 2.01 03	Penyuluhan dan Bimbingan Jabatan bagi Pencari Kerja	Persentase pencari kerja yang mendapat fasilitas penempatan kerja	Jumlah peserta sosialisasi penempatan tenaga kerja	Jumlah pelayanan antar kerja	Kab. Magetan, Semua Kecamatan, Semua Kelurahan	100 %	100 orang	12 Bulan	37,873,250			Persentase pencari kerja yang mendapat fasilitas penempatan kerja	100 %	96,000,000
2 07 04 2.03	Pengelolaan Informasi Pasar Kerja								354,385,195					495,000,000

Kode	Urusan/ Bidang Urusan/ Program/ Kegiatan/ Sub Kegiatan	Indikator Kinerja			Rencana Tahun 2022					Catatan Penting	Prakiraan Maju Rencana Tahun 2023			
		Capaian Program	Keluaran Sub Kegiatan	Hasil Kegiatan	Lokasi Output Kegiatan	Target Capaian Kinerja			Pagu Indikatif (Rp.)		Sumber Dana	Target Capaian Kinerja		Kebutuhan Dana/ Pagu Indikatif (Rp.)
						Program	Keluaran Sub Kegiatan	Hasil Kegiatan				Tolok Ukur	Target	
2 07 04 2.03 02	Pelayanan dan Penyediaan Informasi Pasar Kerja Online	Persentase pencari kerja yang mendapat fasilitas penempatan kerja	Jumlah dokumen penempatan tenaga kerja	Jumlah penyediaan lowongan informasi pasar kerja	Kab. Magetan, Semua Kecamatan, Semua Kelurahan	100 %	12 dokumen	12 Bulan	9,719,650			Persentase pencari kerja yang mendapat fasilitas penempatan kerja	100 %	75,000,000
2 07 04 2.03 03	Job Fair/Bursa Kerja	Persentase pencari kerja yang mendapat fasilitas penempatan kerja	Jumlah tenaga kerja yang ditempatkan melalui fasilitasi penyelenggaraan Job Fair	Jumlah penyediaan lowongan informasi pasar kerja	Kab. Magetan, Semua Kecamatan, Semua Kelurahan	100 %	1250 orang	12 Bulan	344,665,545			Persentase pencari kerja yang mendapat fasilitas penempatan kerja	100 %	420,000,000
2 07 04 2.04	Pelindungan PMI (Pra dan Purna Penempatan) di Daerah Kabupaten/Kota								143,908,100					785,000,000
2 07 04 2.04 01	Peningkatan Pelindungan dan Kompetensi Calon Pekerja Migran Indonesia (PMI)/Pekerja Migran Indonesia (PMI)	Persentase pencari kerja yang mendapat fasilitas penempatan kerja	Jumlah CPMI yang mendapat pelatihan dan uji kompetensi Jumlah kasus ketenagakerjaan Pekerja Migran Indonesia (PMI) yang tertangani	Jumlah CPMI yang mendapat pelatihan, uji kompetensi dan penanganan kasus PMI	Kab. Magetan, Semua Kecamatan, Semua Kelurahan	100 %	15 orang 10 orang	25 Orang	143,908,100			Persentase pencari kerja yang mendapat fasilitas penempatan kerja	100 %	785,000,000
2 07 05	PROGRAM HUBUNGAN INDUSTRIAL								166,760,750					365,000,000
2 07 05 2.01	Pengesahan Peraturan Perusahaan dan Pendaftaran Perjanjian Kerja Bersama untuk Perusahaan yang hanya Beroperasi dalam 1 (satu) Daerah Kabupaten/Kota								52,077,400					100,000,000
2 07 05 2.01 03	Penyelenggaraan Pendataan dan Informasi Sarana Hubungan Industrial dan Jaminan Sosial Tenaga Kerja serta Pengupahan	Persentase penyelesaian perselisihan kasus ketenagakerjaan	Jumlah peserta kegiatan sosialisasi UMK dan bimtek peraturan ketenagakerjaan	Jumlah peserta kegiatan sosialisasi UMK dan bimtek peraturan ketenagakerjaan	Kab. Magetan, Semua Kecamatan, Semua Kelurahan	100 %	60 orang	60 Orang	52,077,400			Persentase penyelesaian perselisihan kasus ketenagakerjaan	100 %	100,000,000
2 07 05 2.02	Pencegahan dan Penyelesaian Perselisihan Hubungan Industrial, Mogok Kerja dan Penutupan Perusahaan di Daerah Kabupaten/Kota								114,683,350					265,000,000
2 07 05 2.02 01	Pencegahan Perselisihan Hubungan Industrial, Mogok Kerja, dan Penutupan Perusahaan yang Berakibat/Berdampak pada Kepentingan di 1 (satu) Daerah Kabupaten/Kota	Persentase penyelesaian perselisihan kasus ketenagakerjaan	Jumlah perusahaan yang terdata dan mendapatkan sosialisasi sarana hubungan industrial	Jumlah perselisihan hubungan industrial yang diselesaikan melalui perjanjian bersama	Kab. Magetan, Semua Kecamatan, Semua Kelurahan	100 %	50 perusahaan	6 Kasus	19,684,350			Persentase penyelesaian perselisihan kasus ketenagakerjaan	100 %	30,000,000
2 07 05 2.02 02	Penyelesaian Perselisihan Hubungan Industrial, Mogok Kerja, dan Penutupan Perusahaan yang Berakibat/Berdampak pada Kepentingan di 1 (satu) Daerah Kabupaten/Kota	Persentase penyelesaian perselisihan kasus ketenagakerjaan	Jumlah perselisihan hubungan industrial yang diselesaikan melalui perjanjian bersama	Jumlah perselisihan hubungan industrial yang diselesaikan melalui perjanjian bersama	Kab. Magetan, Semua Kecamatan, Semua Kelurahan	100 %	6 kasus	6 Kasus	19,999,000			Persentase penyelesaian perselisihan kasus ketenagakerjaan	100 %	35,000,000
2 07 05 2.02 04	Pelaksanaan Operasional Lembaga Kerjasama Tripartit Daerah Kabupaten/Kota	Persentase penyelesaian perselisihan kasus ketenagakerjaan	Jumlah pelaksanaan peringatan hari buruh internasional	Jumlah perselisihan hubungan industrial yang diselesaikan melalui perjanjian bersama	Kab. Magetan, Semua Kecamatan, Semua Kelurahan	100 %	1 kali	6 Kasus	75,000,000			Persentase penyelesaian perselisihan kasus ketenagakerjaan	100 %	200,000,000
3	URUSAN PEMERINTAHAN PILIHAN													
3 32	URUSAN PEMERINTAHAN BIDANG TRANSMIGRASI								284,982,055					585,000,000
3 32 03	PROGRAM PEMBANGUNAN KAWASAN TRANSMIGRASI								284,982,055					585,000,000
3 32 03 2.01	Penataan Persebaran Penduduk yang Berasal dari 1 (satu) Daerah Kabupaten/Kota								284,982,055					585,000,000

Kode	Urusan/ Bidang Urusan/ Program/ Kegiatan/ Sub Kegiatan	Indikator Kinerja			Rencana Tahun 2022					Catatan Penting	Prakiraan Maju Rencana Tahun 2023						
		Capaian Program	Keluaran Sub Kegiatan	Hasil Kegiatan	Lokasi Output Kegiatan	Target Capaian Kinerja			Pagu Indikatif (Rp.)		Sumber Dana	Target Capaian Kinerja		Kebutuhan Dana/ Pagu Indikatif (Rp.)			
						Program	Keluaran Sub Kegiatan	Hasil Kegiatan				Tolok Ukur	Target				
3	32	03	2.01	01	Koordinasi dan Sinkronisasi Kerjasama Pembangunan Transmigrasi yang Berasal dari 1 (satu) Daerah Kabupaten/Kota	Persentase penempatan transmigran yang terseleksi dan terlatih	Jumlah dokumen kerjasama antar daerah (KSAD) dengan Pemkab Magetan	Jumlah calon transmigran yang terseleksi, mendapat pelatihan dan diberangkatkan	Kab. Magetan, Semua Kecamatan, Semua Kelurahan	100 %	1 dokumen	5 KK	59,997,500		Persentase penempatan transmigran yang terseleksi dan terlatih	100 %	100,000,000
3	32	03	2.01	04	Pemindahan dan Penempatan Transmigran yang berasal dari 1 (satu) Daerah Kabupaten/Kota	Persentase penempatan transmigran yang terseleksi dan terlatih	Jumlah calon transmigran yang diberangkatkan dan menerima bantuan	Jumlah calon transmigran yang terseleksi, mendapat pelatihan dan diberangkatkan	Kab. Magetan, Semua Kecamatan, Semua Kelurahan	100 %	5 KK	5 KK	149,998,955		Persentase penempatan transmigran yang terseleksi dan terlatih	100 %	350,000,000
3	32	03	2.01	05	Penyuluhan Transmigrasi	Persentase penempatan transmigran yang terseleksi dan terlatih	Jumlah peserta sosialisasi daerah penempatan transmigrasi	Jumlah calon transmigran yang terseleksi, mendapat pelatihan dan diberangkatkan	Kab. Magetan, Semua Kecamatan, Semua Kelurahan	100 %	25 orang	5 KK	37,489,500		Persentase penempatan transmigran yang terseleksi dan terlatih	100 %	60,000,000
3	32	03	2.01	06	Pelatihan Transmigrasi	Persentase penempatan transmigran yang terseleksi dan terlatih	Jumlah calon transmigran yang terseleksi, dan mendapat pelatihan	Jumlah calon transmigran yang terseleksi, mendapat pelatihan dan diberangkatkan	Kab. Magetan, Semua Kecamatan, Semua Kelurahan	100 %	5 KK	5 KK	37,496,100		Persentase penempatan transmigran yang terseleksi dan terlatih	100 %	75,000,000
TOTAL												3,432,126,533		9,296,983,467			

BAB V PENUTUP

Renja Dinas Tenaga Kerja Kabupaten Magetan Tahun 2022 yang secara umum maupun secara khusus disusun sebagai acuan/pedoman dalam melaksanakan tugas pokok dan fungsi Perangkat Daerah sekaligus ukuran keberhasilan dalam melaksanakan tugas-tugas dan kegiatan-kegiatan serta program-program pembangunan yang dilakukan dan dilaksanakan oleh Dinas Tenaga Kerja Kabupaten Magetan Tahun 2022. Tingkat keberhasilan dalam pencapaian sasaran target yang ditetapkan akan menyesuaikan manakala anggaran yang dibutuhkan mengalami perubahan.

Selanjutnya Rencana Kerja (Renja) Dinas Tenaga Kerja Kabupaten Magetan Tahun 2022 ini akan dijadikan sebagai pedoman/acuan bagi Dinas Tenaga Kerja dalam menyusun Program/Kegiatan Pembangunan Perangkat Daerah dalam kerangka penyusunan APBD Kabupaten Magetan Tahun 2022.

Magetan, Juli 2021

KEPALA DINAS TENAGA KERJA
KABUPATEN MAGETAN



GATOT SAPTO PRIYONO, S.Sos, M.Si

Pembina Tingkat I
NIP. 196305101990111001